

Ao Órgão 925129 - PROCURADORIA GERAL DE JUSTIÇA DO MARANHÃO. Dispensa N° 00002/2023. Apresentamos nossa
Telefone: (83) 3142.1186 proposta de preços.

Item	Descrição	Unidade	Qty	R\$ Unitário	Valor Total
5	ESPECIFICAÇÕES AERONAVE Peso de decolagem 248 g Peso padrão da aeronave (incluindo a Bateria de Voo Inteligente, hélices e cartão microSD). O peso real do produto pode variar devido a diferenças em relação aos materiais do lote e fatores externos. Alguns países e regiões não exigem registro. Confira as leis e regulamentações locais antes do uso. Estas especificações foram determinadas por meio de testes conduzidos com o firmware mais recente. Atualizações de firmware podem melhorar o desempenho. É altamente recomendado baixar o firmware mais recente. Com a Bateria de Voo Inteligente Plus*, o peso da aeronave será superior a 249 g (cerca de 290 g). Antes de voar, verifique e siga as leis e regulamentações locais.* Vendido separadamente e apenas em determinados países e regiões. Dimensões Dobrada (sem hélices): 148x90x62 mm (CxLxA) Desdobrada (com hélices): 251x362x72 mm (CxLxA) Velocidade máx. de ascensão 5 m/s Velocidade máx. de descensão 3,5 m/s Velocidade máx. horizontal (ao nível do mar, sem vento) 16 m/s A velocidade máx. horizontal está sujeita às restrições dinâmicas locais. Cumpra estritamente as leis e regulamentações locais ao voar. Altitude máx. de decolagem Com Bateria de Voo Inteligente: 4000 m Com a Bateria de Voo Inteligente Plus*: 3000 m Um aumento no peso da aeronave pode afetar a propulsão de voo. Quando a aeronave estiver usando a Bateria de Voo Inteligente Plus, não adicione cargas extras como Protetores de hélices ou acessórios terceirizados para evitar a falta de propulsão. * Vendido separadamente e apenas em determinados países e regiões. Duração máx. de voo 38 min. (com a Bateria de Voo Inteligente) 51 min. (com a Bateria de Voo Inteligente Plus*) Medida em um ambiente controlado para testes. As condições específicas de teste são as seguintes: voos frontais com velocidade constante de 21,6 km/h, em um ambiente laboratorial sem vento, no modo de foto (sem tirar fotos durante o voo) e drenando a bateria de 100% a 0%. Os resultados reais podem variar dependendo do ambiente, modo de uso e versão do firmware.* Vendido separadamente e apenas em determinados países e regiões. Duração máx. de voo estacionário 33 min. (com a Bateria de Voo Inteligente) 44 min. (com a Bateria de Voo Inteligente Plus*) Medida em um ambiente controlado para testes. As condições específicas de teste são as seguintes: voos estacionários em um ambiente laboratorial sem vento, no modo de foto (sem tirar fotos durante	UNIDADE	2,00	6.624,43	13.248,86

Ao Órgão 925129 - PROCURADORIA GERAL DE JUSTIÇA DO MARANHÃO. Dispensa N° 00002/2023. Apresentamos nossa
Telefone: (83) 3142.1186 proposta de preços.

Item	Descrição	Unidade	Qtd	R\$ Unitário	Valor Total
	<p>o voo) e drenando a bateria de 100% a 0%. Os resultados reais podem variar dependendo do ambiente, modo de uso e versão do firmware.* Vendido separadamente e apenas em determinados países e regiões.</p> <p>Distância máx. de voo 18 km (com a Bateria de Voo Inteligente e medido ao voar a 43,2 km/h em condições sem vento) 25 km (com a Bateria de Voo Inteligente Plus* e medido durante o voo a 43,2 km/h em condições sem vento)* Vendido separadamente e apenas em determinados países e regiões.</p> <p>Resistência máx. ao vento 10,7 m/s (nível 5) Ângulo máx. de arfagem 40° Temperatura de funcionamento -10° a 40 °C Sistema global de navegação por satélite GPS+GLONASS+Galileo Alcance de precisão em voo estacionário Vertical: ±0,1 m (com posicionamento visual) ±0,5 m (com posicionamento por GNSS)</p> <p>Horizontal: ±0,3 m (com posicionamento visual) ±1,5 m (com posicionamento por GNSS) Armazenamento interno Não suportada CÂMERA Sensor de imagens CMOS de 1/1,3", Píxeis efetivos: 48 MP Lente FOV: 82,1° Formato equivalente: 24 mm Abertura: f/1,7 Foco: 1 m a ∞ Alcance ISO Vídeo: 100-3200 Foto: 100-3200 Velocidade do obturador Obturador eletrônico: 2-1/8.000 s Dimensões máx. da imagem 8064×6048 Modo de fotografia Disparo único: 12 MP 48 MP: 48 MP Temporizado: 12 MP JPEG: 2/3/5/7/10/15/20/30/60 seg. JPEG + RAW: 5/7/10/15/20/30/60 seg. Variação da exposição automática (AEB): 12 MP, 3 quadros a 2/3 EV Panorâmica: Esfera, 180°, Grande-angular HDR: O modo de Disparo único suporta a saída de imagens em HDR. Formato de foto JPEG/DNG (RAW) Resoluções de vídeo 4K: 3840×2160 a 24/25/30 fps 2,7K: 2720×1530 a 24/25/30/48/50/60 fps FHD: 1920×1080 a 24/25/30/48/50/60 fps</p>				

Ao Órgão 925129 - PROCURADORIA GERAL DE JUSTIÇA DO MARANHÃO. Dispensa N° 00002/2023. Apresentamos nossa
Telefone: (83) 3142.1186 proposta de preços.

Item	Descrição	Unidade	Qtd	R\$ Unitário	Valor Total	
	HDR: Gravações com taxa de quadros a 24/25/30 fps suportam saída de imagens em HDR. Formato de vídeo MP4 (H.264) Taxa de bites máx. do vídeo 100 Mbps Sistema de arquivo suportado FAT32 (≤32 GB) exFAT (>32 GB) Modo de cores Normal Zoom digital 4K: 2× 2,7K: 3× FHD: 4× Modos de QuickShot Dronie, Hélice, Foguete, Órbita e Boomerang ESTABILIZADOR Estabilização mecânica triaxial (inclinação, rotação, giro) Alcance mecânico Inclinação: -135° a 80° Rotação: -135° a 45° Giro: -30° a 30° Alcance controlável Inclinação: -90° a 60° Rotação: -90° a 0° Velocidade máx. controlável (inclinação) 100 °/s Alcance da vibração angular ±0,01° DETECÇÃO Tipo de detecção Sistema visual inferior Inferior Alcance de voo estacionário: 0,5 a 10 m Ambiente operacional Inferior: Superfícies refletivas difusas com padrão claro de iluminação e refletividade >20% (como paredes, árvores, pessoas) Iluminação adequada (lux >15 em condições de iluminação normais em ambiente fechado) TRANSMISSÃO DE VÍDEO Sistema de transmissão de vídeo DJI O2 Qualidade da transmissão ao vivo Controle remoto: 720p/30 fps Frequência de funcionamento 2,400 - 2,4835 GHz 5,725 - 5,850 GHz Potência de transmissão (EIRP) 2,400-2,4835 GHz: <26 dBm (FCC) <20 dBm (CE/SRRC/MIC) 5,725-5,850 GHz: <26 dBm (FCC/SRRC) <14 dBm (CE) Distância máx. de transmissão (livre de interferências) FCC: 10 km CE: 6 km					

Ao Órgão 925129 - PROCURADORIA GERAL DE JUSTIÇA DO MARANHÃO. Dispensa N° 00002/2023. Apresentamos nossa
Telefone: (83) 3142.1186 proposta de preços.

Item	Descrição	Unidade	Qtd	R\$ Unitário	Valor Total	
	SRRC: 6 km MIC: 6 km Medidos em um ambiente ao ar livre sem obstruções e livre de interferências. Os dados acima exibem o maior alcance de comunicação em uma única direção, sem voos de retorno em cada instância. Durante o voo, favor atentar-se às notificações de RTH no aplicativo DJI Fly. Distância máx. de transmissão (com interferência) Forte interferência (áreas urbanas): aprox. 1,5 a 3 km Interferência média (áreas suburbanas): aprox. 3 a 6 km Interferência baixa (subúrbios/zonas costeiras): aprox. 6 a 10 km Dados testados em conformidade com o padrão FCC em ambientes sem obstruções de interferências típicas. Valores meramente para referência, não oferecendo garantia sobre o tempo real de voo. Velocidade máx. de download DJI O2: 5,5 MB/s (com o Controle remoto DJI RC-N1) 5,5 MB/s (com o CR DJI) Wi-Fi 5: 25 MB/s* * Testado em ambiente laboratorial com baixa interferência em países/regiões que suportam ambas as faixas de frequência de 2,4 GHz e 5,8 GHz, salvando as gravações no cartão SD. A velocidade de download pode variar de acordo com as condições atuais. Menor latência Aprox. 200 ms Varia de acordo com o ambiente real e o dispositivo móvel. Antena 2 antenas, 1T2R BATERIA Capacidade Bateria de Voo Inteligente: 2453 mAh Bateria de Voo Inteligente Plus*: 3850 mAh* Vendido separadamente e apenas em determinados países e regiões. Peso Bateria de Voo Inteligente: Aprox. 80,5 g Bateria de Voo Inteligente Plus*: Aprox. 121 g* Vendido separadamente e apenas em determinados países e regiões. Tensão nominal 7,38 V Voltagem máx. de carregamento 8,5 V Tipo Li-ion Energia Bateria de Voo Inteligente: 18,1 Wh Bateria de Voo Inteligente Plus*: 28,4 Wh* Vendido separadamente e apenas em determinados países e regiões. Temperatura de carregamento 5° a 40 °C Tempo de carregamento Bateria de Voo Inteligente: 64 min. (com o Carregador USB-C 30 W DJI e a bateria encaixada na aeronave)					

Ao Órgão 925129 - PROCURADORIA GERAL DE JUSTIÇA DO MARANHÃO. Dispensa N° 00002/2023. Apresentamos nossa
Telefone: (83) 3142.1186 proposta de preços.

Item	Descrição	Unidade	Qtd	R\$ Unitário	Valor Total
	56 min. (com o Carregador USB-C 30 W DJI e a bateria encaixada no Carregador com múltiplas entradas de duas vias)				
	Bateria de Voo Inteligente Plus*: 101 min. (com o Carregador USB-C 30 W DJI e a bateria encaixada na aeronave) 78 min. (com o Carregador USB-C 30 W DJI e a bateria encaixada no Carregador com múltiplas entradas de duas vias)* Vendido separadamente e apenas em determinados países e regiões.				
	CARREGADOR Carregador recomendado Carregador USB-C 30 W DJI ou outro carregador USB com fornecimento de energia (30 W)* * Ao carregar a bateria encaixada na aeronave ou no Carregador com múltiplas entradas de duas vias, a potência máx. de carregamento é de 30 W.				
	CARREGADOR COM MÚLTIPLAS ENTRADAS Entrada 5 V/3 A 9 V/3 A 12 V/3 A Saída USB-A: Tensão máx.: 5 V; Tensão máx.: 2 A Tipo de carregamento 3 baterias sendo carregadas em sequência Baterias compatíveis Bateria de Voo Inteligente do DJI Mini 3 Pro, Bateria de Voo Inteligente Plus do DJI Mini 3 Pro** Vendido separadamente e apenas em determinados países e regiões.				
	ARMAZENAMENTO Cartões microSD recomendados SanDisk Extreme 32 GB V30 A1 microSDXC SanDisk Extreme 64 GB V30 A1 microSDXC SanDisk Extreme 128 GB V30 A2 microSDXC SanDisk Extreme 256 GB V30 A2 microSDXC SanDisk Extreme Pro 32 GB V30 A1 microSDXC Kingston Canvas Go!Plus 64 GB V30 A2 microSDXC Kingston Canvas Go!Plus 128 GB V30 A2 microSDXC Kingston Canvas Go!Plus 256 GB V30 A2 microSDXC Kingston Canvas React Plus 64 GB V30 A1 microSDXC Kingston Canvas React Plus 128 GB V30 A1 microSDXC Samsung PRO Plus 256 GB V30 A2 microSDXC				
	CONTROLE REMOTO Tempo máx. de funcionamento Controle remoto DJI RC-N1 Sem carregar um dispositivo móvel: 6 horas Ao carregar um dispositivo móvel: 4 horas Dimensões máx. dos dispositivos móveis suportados Controle remoto DJI RC-N1 180×86×10 mm (C×L×A) Temperatura de funcionamento Controle remoto DJI RC-N1 -10° a 40 °C Potência de transmissão (EIRP) Controle remoto DJI RC-N1 2,400-2,4835 GHz: <26 dBm (FCC) <20 dBm (CE/SRRC/MIC)				



AS SHOP COMERCIO VAREJISTA DE ELETRONICOS LTDA
CNPJ 47.308.261/0001-37 IE: 16.440.263-2 IM: 226439-1
Rua: Pastor Josebias Fialho Marinho, 40, LOJA 59B, AERoclUBE
Cidade: João Pessoa
Estado: PB
CEP: 58.036-570

Ao Órgão 925129 - PROCURADORIA GERAL DE JUSTIÇA DO MARANHÃO. Dispensa N° 00002/2023. Apresentamos nossa
Telefone: (83) 3142.1186 proposta de preços.

Item	Descrição	Unidade	Qtd	R\$ Unitário	Valor Total
	5,725 a 5,850 GHz: <26 dBm (FCC) <23 dBm (SRRC) <14 dBm (CE)				
	ITENS INCLUSOS: 1 X DRONE 1 X RADIO CONTROLE (DJI RC-N1) 3 X BATERIAS (1 NORMAL + 2 PLUS) 1 X HUB DE CARREGAMENTO 3 X KITS DE HELICES 1 X BOLSA DE TRANSPORTE CABOS DE CARREGAMENTO E DADOS				
	GARANTIA 12 MESES MARCA: DJI				
	MODELO/VERSÃO: MINI 3 FLY MORE COMBO PLUS				
				Valor total da proposta:	13.248,86



AS SHOP COMERCIO VAREJISTA DE ELETRONICOS LTDA
CNPJ 47.308.261/0001-37 **IE:** 16.440.263-2 **IM:** 226439-1
Rua: Pastor Josebias Fialho Marinho, 40, LOJA 59B, AEROCCLUBE
Cidade: João Pessoa
Estado: PB
CEP: 58.036-570

Ao Órgão 925129 - PROCURADORIA GERAL DE JUSTIÇA DO MARANHÃO. Dispensa N° 00002/2023. Apresentamos nossa
Telefone: (83) 3142.1186 proposta de preços.

Item	Descrição	Unidade	Qtd	R\$ Unitário	Valor Total
------	-----------	---------	-----	--------------	-------------

Dados Comerciais:

Validade da proposta: 90 dias

Telefone: (83) 3142-1186

Celular/Whatsapp: (83) 99390.5048

Email: arretadoshop83@gmail.com

Dados do representante legal:

Nome: Tharcia Meira e Sá Prates Rocha

RG: 7779076

CPF: 06234124461

CARGO: Diretora

Dados da Conta:

Banco: CAIXA ECONOMICA 104

Agência: 0617

Conta Corrente: 4151-2

Favorecido: AS SHOP COMERCIO VAREJISTA DE ELETRONICOS LTDA

Ao Órgão 925129 - PROCURADORIA GERAL DE JUSTIÇA DO MARANHÃO. Dispensa N° 00002/2023. Apresentamos nossa
Telefone: (83) 3142.1186 proposta de preços.

Item	Descrição	Unidade	Qtd	R\$ Unitário	Valor Total
------	-----------	---------	-----	--------------	-------------

Observações:

Declaro, em atenção ao procedimento licitatório 1014066, paraosfinsdodisposto no inciso IV do art. 101 da Lei estadual no 9.433/05, ter ciência de todas as informações e das condiçõesparaocumprimento das obrigações objeto da licitação, pelo que dispenso a realização de VISITA TÉCNICA, comoquenãopoderei alegar desconhecimento supervenientemente.

Declaro, sob as penas da lei, em especial o art. 299 do Código Penal Brasileiro, que:

- (a) a proposta apresentada para participar desta licitação foi elaborada de maneira independente por mim e o conteúdo dapropostanãofoi, no todo ou em parte, direta ou indiretamente, informado, discutido ou recebido de qualquer outro participante potencial oudefatodesta licitação, por qualquer meio ou por qualquer pessoa;
- (b) a intenção de apresentar a proposta elaborada para participar desta licitação não foi informada, discutida ou recebidadequalqueroutroparticipante potencial ou de fato desta licitação, por qualquer meio ou por qualquer pessoa;
- (c) que não tentei, por qualquer meio ou por qualquer pessoa, influir na decisão de qualquer outro participante potencial oudefatodestalicitação quanto a participar ou não dela;
- (d) que o conteúdo da proposta apresentada para participar desta licitação não será, no todo ou em parte, diretaouindiretamente, comunicado ou discutido com qualquer outro participante potencial ou de fato desta licitação antes da adjudicação do objeto;
- (e) que o conteúdo da proposta apresentada para participar desta licitação não foi, no todo ou em parte, direta ouindiretamente, informado, discutido ou recebido de qualquer integrante do órgão licitante antes da abertura oficial das propostas; e
- (f) que estou plenamente ciente do teor e da extensão desta declaração e que detenho plenos poderes e informações parafirmála. Declaro, ainda, para os efeitos art. 299 do Código Penal Brasileiro, não estar sujeito às hipóteses de impedimentodeparticipação elencadas nos arts. 18 e 125 da Lei estadual n o 9.433/05, quais sejam:

Art. 18 - Não poderá participar, direta ou indiretamente, da licitação, da execução de obras ou serviços e do fornecimentodebensaeles necessários: I - o autor do projeto, básico ou executivo, pessoa física ou jurídica; II - a empresa responsável, isoladamenteouemconsórcio, pela elaboração do projeto básico ou executivo ou da qual o autor do projeto seja dirigente, gerente, acionistaoudetentorde mais de 5% (cinco por cento) do capital com direito a voto ou controlador, responsável técnico, subordinado ou subcontratado; III - servidor ou dirigente do órgão ou entidade contratante ou responsável pela licitação; IV - demais agentes públicos, assimdefinidosno art. 207 desta Lei, impedidos de contratar com a Administração Pública por vedação constitucional ou legal. 1 o

- É permitida a participação do autor do projeto ou da empresa, a que se refere o inciso II deste artigo, na licitação ou na execução da obra ou serviço, como consultor ou técnico, nas funções de fiscalização, supervisão ou gerenciamento, exclusivamenteaserviçodaAdministração interessada. 2o

- O disposto neste artigo não impede a licitação ou contratação de obra ou serviço que inclua, como encargo do contratadoouelopreçopreviamente fixado pela Administração, a elaboração do projeto executivo. 3o

- Considera-se participação indireta, para os fins do disposto neste artigo, a existência de qualquer vínculo de natureza técnica, comercial, econômica, financeira, trabalhista ou de parentesco até o 3º grau entre o autor do projeto, pessoa física ou jurídica, e o licitante ou responsável pelos serviços, fornecimentos e obras, incluindo-se o fornecimento de bens e serviços a estes necessários. 4o

- Aplica-se o disposto no parágrafo anterior aos membros da comissão de licitação. Art. 125 - É vedado ao agente político e ao servidor público de qualquer categoria, natureza ou condição, celebrar contratos com a Administração direta ou indireta, por si ou como representante de terceiro, sob pena de nulidade, ressalvadas as exceções legais. Parágrafo único - Não se inclui na vedação deste artigo a prestação de serviços em caráter eventual, de consultoria técnica, treinamento e aperfeiçoamento, bem como a participação em comissões examinadoras de concursos, no âmbito da Administração Pública.

Declaramos que na presente proposta de preço estão incluídos todos os impostos, taxas e despesas administrativas e que estamos cientes dos locais de execução e suas especificidades.

Declara não está inscrita em Cadastros Nacionais de Empresas Punidas pela Administração Pública, conforme disposto no artigo 19, inciso V, do Decreto nº 8.241/2014.

DECLARA, sob as sanções administrativas cabíveis, inclusive as criminais e sob as penas da lei, que toda documentação anexada ao sistema é autêntica.

DECLARAMOS que estão inclusas no valor da proposta todas as despesas com mão-de-obra e, todos os tributos e encargos fiscais, sociais, trabalhistas, previdenciários e comerciais e, ainda, os gastos com transporte/frete e acondicionamento dos produtos em embalagens adequadas.

Declaro conhecer a legislação de regência desta licitação e que os produtos serão fornecidos de acordo com as condições estabelecidas no Edital, no Termo de Referência e demais anexos, que conhecemos e aceitamos em todos os seus termos.

DECLARO, sob as sanções administrativas cabíveis, inclusive as criminais e sob as penas da lei, que toda documentação anexada ao sistema é autêntica.

DECLARAMOS O COMPROMISSO COM A SUSTENTABILIDADE: Na qualidade de proponente do certame, atendemos aos critérios de sustentabilidade ambiental, respeitando as normas de proteção ao meio ambiente, conforme estabelece a IN nº 01/2010, Decreto nº

Ao Órgão 925129 - PROCURADORIA GERAL DE JUSTIÇA DO MARANHÃO. Dispensa Nº 00002/2023. Apresentamos nossa
Telefone: (83) 3142.1186 proposta de preços.

Item	Descrição	Unidade	Qtd	R\$ Unitário	Valor Total
7.746/2012,	nos casos em que a referida instrução se aplicar ao objeto. Declaramos também, em especial ao art. 299 do Código Penal Brasileiro, que a empresa está ciente de sua responsabilidade ambiental e que cumpri a legislação específica para a atividade que desenvolve e, adota práticas ecologicamente corretas, tomando todas as medidas necessárias para evitar, atenuar ou reparar os impactos resultantes de sua atividade, mantendo-se disponível à fiscalização pelos órgãos responsáveis.				

DECLARA para os devidos fins que não possui proprietário, sócios ou funcionários de até terceiro grau que sejam servidores ou agentes políticos do órgão ou entidade contratante ou responsável pela licitação; e que não possui proprietário ou sócio que seja cônjuge, companheiro ou parente em linha reta, colateral ou por afinidade, até o terceiro grau, e por afinidade, até o segundo grau, de agente político do órgão ou entidade contratante ou responsável pela licitação.

DECLARA, para fins do disposto no inciso V do art. 27 da Lei no 8.666, de 21 de junho de 1993, acrescido pela Lei no 9.854, de 27 de outubro de 1999, que não emprega menor de dezoito anos em trabalho noturno, perigoso ou insalubre, bem como não utiliza, para qualquer trabalho, mão-de-obra de menores de 16 (dezesseis) anos, exceto na condição de aprendiz, a partir de 14 (quatorze) anos.

DECLARAMOS de que cumprimos os requisitos estabelecidos no artigo 3º da Lei Complementar nº 123, de 2006, estando apta a usufruir do tratamento favorecido estabelecido em seus arts. 42 a 49 como microempresa.

DECLARAMOS para os fins de direito, na qualidade de proponente deste Processo Licitatório, , instaurado por esse órgão mencionado na proposta, que até a presente data inexistem fatos impeditivos para nossa habilitação no presente processo licitatório, ciente da obrigatoriedade de declarar ocorrências posteriores. Por ser expressão da verdade, é o que temos a declarar, sob as penalidades da Lei.

DECLARAMOS PARA OS FINS DE DIREITO, NA QUALIDADE DE LICITANTE DO PROCEDIMENTO DE LICITAÇÃO, INSTAURADO POR ESTE ORGÃO, QUE NÃO FOMOS DECLARADOS INIDÔNEOS PARA LICITAR OU CONTRATAR COM O PODER PÚBLICO, EM QUALQUER DE SUAS ESFERAS E SOB AS PENAS DA LEI, QUE ATÉ A PRESENTE DATA INEXISTEM FATOS IMPEDITIVOS PARA A NOSSA HABILITAÇÃO, CIENTE DA OBRIGATORIEDADE DE DECLARAR OCORRÊNCIAS POSTERIORES.

Declaramos a autenticidade de todos documentos anexados neste processo.

Declaramos ter recebido todos os documentos e informações, conhecer e acatar as condições para o cumprimento das obrigações objeto da Licitação.

Declaramos de que não estamos descumprindo o disposto no art. 7º, inciso XXXIII, da Constituição Federal, assinada pelo representante legal da licitante.

João Pessoa, 04 de Outubro de 2023

Representante Legal	
	
Tharcia Meira e Sá Prates Rocha	
RG:7779076	CPF:062.341.244-61

dji MINI 3

Manual do Usuário

v1.0 2023.01

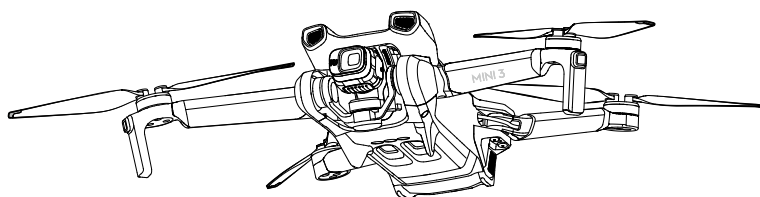

Pesquisa de palavras-chave

Procure palavras-chave como “bateria” e “instalação” para localizar um tópico. Se estiver usando o Adobe Acrobat Reader para ler este documento, pressione Ctrl+F no Windows ou Command+F no Mac para iniciar uma pesquisa.



Navegação para um tópico

Visualize uma lista completa de tópicos no índice. Clique em um tópico para navegar até a respectiva seção.



Impressão deste documento

Este documento suporta impressão em alta resolução.

Como usar este Manual

Legenda

 Importante

 Dicas

 Referência

Leia antes do primeiro voo

Leia os documentos a seguir antes de usar o DJI™ Mini 3:

1. Diretrizes de segurança
2. Guia de Início Rápido
3. Manual do Usuário

Recomenda-se assistir a todos os vídeos tutoriais no site oficial da DJI e ler as Diretrizes de Segurança antes do primeiro uso. Prepare-se para seu primeiro voo analisando o Guia de Início Rápido e consulte o Manual do Usuário para obter mais informações.

Tutoriais em vídeo

Visite a página abaixo ou escaneie o código QR para assistir aos vídeos tutoriais que demonstram como utilizar o DJI Mini 3 com segurança:



<https://s.dji.com/guide43>

Baixe o aplicativo DJI Fly

Certifique-se de usar o DJI Fly durante o voo. Escaneie o código QR acima para fazer o download da versão mais recente.

-  • O controle remoto CR DJI já possui o aplicativo DJI Fly instalado. Os usuários devem fazer o download do DJI Fly em seus dispositivos móveis ao utilizar o controle remoto DJI RC-N1.
- A versão Android do DJI Fly é compatível com Android v7.0 e posterior. A versão iOS do DJI Fly é compatível com iOS v11.0 e posterior.

* Para maior segurança, a altura de voo é restrita a 30 metros (98,4 pés), com alcance máximo de 50 metros quando não conectado ou logado ao aplicativo durante o voo. Isso se aplica ao DJI Fly e a todos os aplicativos compatíveis com as aeronaves DJI.

Baixe o DJI Assistant 2 (série de drones de consumo)

Baixe o DJI ASSISTANT™ 2 (Série de drones de consumo) em <https://www.dji.com/mini-3/downloads>

-  • A faixa de temperatura de funcionamento deste produto varia de -10° a 40 °C. Não cumpre com os padrões de temperatura de funcionamento para uso militar (de -55° a 125 °C), exigidos para resistir a variações ambientais intensas. Utilize o produto corretamente e somente em situações que atendam aos requisitos de alcance da temperatura de funcionamento desta classe.

Conteúdo

Como usar este Manual	1
Legenda	1
Leia antes do primeiro voo	1
Tutoriais em vídeo	1
Baixe o aplicativo DJI Fly	1
Baixe o DJI Assistant 2 (série de drones de consumo)	1
Perfil do produto	5
Introdução	5
Uso pela primeira vez	5
Diagrama	8
Aeronave	12
Modos de voo	12
Indicador de status da aeronave	13
QuickTransfer	14
Retorno à base (RTH)	15
Sistemas visuais e sistemas de detecção por infravermelho	18
Modo de Voo Inteligente	20
Caixa-preta	21
Hélices	21
Bateria de Voo Inteligente	23
Estabilizador e câmera	30
Controle remoto	33
CR DJI	33
DJI RC-N1	41
Aplicativo DJI Fly	47
Tela inicial	47
Visualização da câmera	48

Voo	54
Requisitos ambientais de voo	54
Limites de voo	54
Lista de verificação pré-voo	56
Decolagem e pouso automáticos	57
Partida e parada dos motores	58
Teste de voo	59
Apêndice	60
Especificações	60
Atualização de firmware	68
Informações de pós-vendas	69

Perfil do produto

Esta seção introduz o DJI Mini 3 e lista os componentes da aeronave e do controle remoto (CR).

Perfil do produto

Introdução

O DJI Mini 3 apresenta design dobrável e peso ultraleve de menos de 249 g. Com um sistema visual inferior e um sistema de detecção por infravermelho, o DJI Mini 3 é capaz de fazer voo estacionário e voar em ambientes internos e externos, além de iniciar o retorno à base (RTH) automaticamente. A aeronave possui tempo de voo máximo de 38 minutos durante o uso de uma Bateria de Voo Inteligente e tempo de voo máximo de 51 minutos durante o uso de uma Bateria de Voo Inteligente Plus.

O DJI Mini 3 funciona com o controle remoto CR DJI e o controle remoto DJI RC-N1. Consulte a seção Controle remoto (CR) para obter mais detalhes.

Destaques dos recursos

Estabilizador e câmera: Com um estabilizador triaxial totalmente estabilizado e câmera com sensor de 1/1,3 polegadas, o DJI Mini 3 grava vídeos em 4k e tira fotos de 12 MP. Ele também é compatível com a transição para o modo Paisagem e o modo Retrato com um toque no DJI Fly.

Transmissão de vídeo: Com a tecnologia de transmissão de longo alcance Ocusync™ 2.0 da DJI, o DJI Mini 3 oferece um alcance de transmissão máximo de 10 km e qualidade de vídeo de até 720p 30 fps da aeronave ao DJI Fly. O controle remoto funciona em 2,4 GHz e 5,8 GHz e é capaz de selecionar o melhor canal de transmissão automaticamente.

Modos de Voo Inteligente: Desfrute dos modos de voo inteligente, como QuickShot e Panorâmica, enquanto o QuickTransfer torna o download e a edição de fotos e vídeos mais convenientes e eficientes.



- O tempo máximo de voo foi testado em ambientes sem vento e próximo ao nível do mar, voando a uma velocidade constante de 21,6 km/h.
- O controle remoto alcança a sua distância de transmissão máxima (no modo compatível FCC) em áreas abertas e sem interferência eletromagnética, a uma altitude de aproximadamente 120 m.
- Não há compatibilidade com a frequência de 5,8 GHz em algumas regiões, onde ela será desativada automaticamente. Sempre siga as leis e regulamentações locais.
- A Bateria de Voo inteligente Plus está disponível somente em alguns países e regiões. Visite a loja online oficial da DJI para obter mais informações.
- O peso de decolagem máximo será maior do que 249 g se a aeronave for usada com a Bateria de Voo Inteligente Plus. Certifique-se de seguir as leis e regulamentações locais sobre o peso de decolagem.

Uso pela primeira vez

Preparo da aeronave

Todos os braços são dobrados antes da aeronave ser embalada. Siga as etapas abaixo para desdobrar a aeronave.

1. Remova o protetor de estabilizador da câmera.

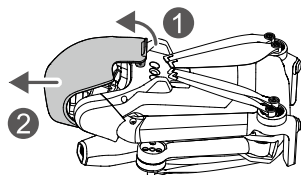

2. Para garantir a segurança, antes do envio, todas as Baterias de Voo Inteligentes são postas no modo Hibernação. Conecte o carregador USB à entrada USB-C da aeronave para carregar e ativar a Bateria de Voo Inteligente pela primeira vez.

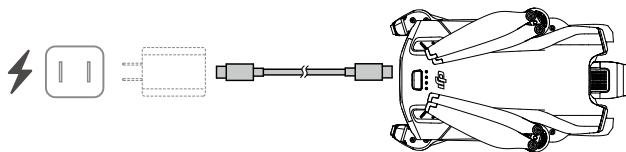

3. Desdobre os braços traseiros, seguidos pelos braços dianteiros e, em seguida, todas as pás da hélice.

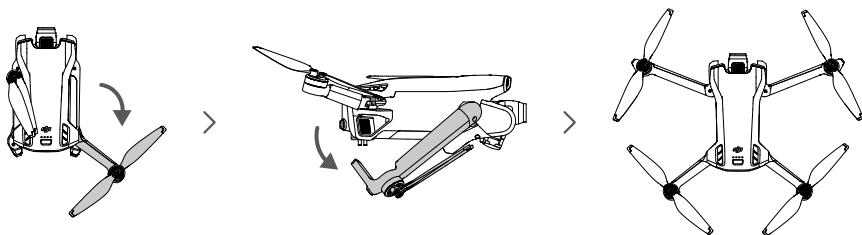

- ⚠ • É recomendado usar o Carregador USB-C 30 W DJI ou outros carregadores do tipo USB.
- A tensão máxima de carregamento da entrada de carregamento da aeronave é 15 V.
 - Certifique-se de que o protetor de estabilizador seja removido e que todos os braços estejam desdobrados antes de ligar a aeronave. Caso contrário, isso pode afetar o autodiagnóstico da aeronave.
 - Prenda o protetor de estabilizador quando a aeronave não estiver em uso. Certifique-se de que todos os braços estejam dobrados antes de prender novamente o protetor de estabilizador. Primeiro, gire a câmera para que ela fique na horizontal e voltada para frente ① ; em seguida, insira a trava na parte superior do protetor sobre a abertura da aeronave ② ; e insira os dois pinos de localização nos orifícios da parte inferior da aeronave ③ .

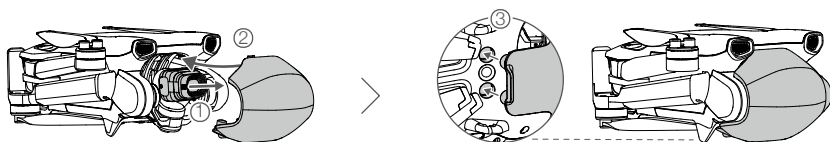

Como preparar o controle remoto

Siga as etapas abaixo para preparar o controle remoto CR DJI.

1. Remova os pinos de controle dos encaixes de armazenamento e instale-os no controle remoto.

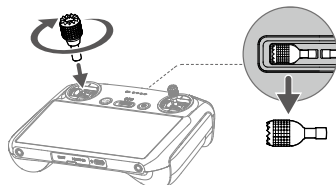

2. O controle remoto precisa ser ativado antes do primeiro uso. Além disso, é necessária uma conexão com a internet para a ativação. Pressione uma vez, depois pressione de novo e mantenha o botão liga/desliga pressionado para ligar o controle remoto. Siga as instruções na tela para ativar o controle remoto.

Siga as etapas abaixo para preparar o controle remoto DJI RC-N1.

1. Remova os pinos de controle dos encaixes de armazenamento e instale-os no controle remoto.
2. Retire o suporte do dispositivo móvel. Escolha o cabo de controle remoto apropriado com base no tipo de porta do seu dispositivo móvel (um cabo Lightning, um cabo Micro USB e um cabo USB-C estão inclusos na embalagem). Coloque seu dispositivo móvel no suporte, depois conecte a extremidade do cabo sem o logotipo do controle remoto ao seu dispositivo móvel. Certifique-se de que o seu dispositivo móvel esteja posicionado firmemente.

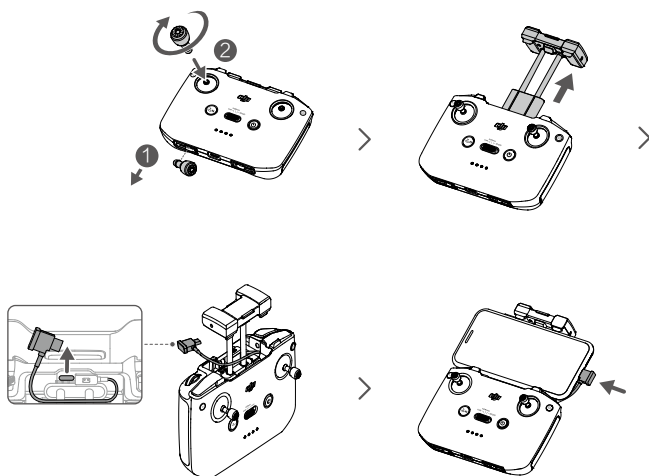

• Se uma mensagem de conexão USB aparecer quando um dispositivo móvel Android for utilizado, selecione a opção 'apenas carregamento'. Outras opções podem causar falha de conexão.

Como ativar a aeronave DJI Mini 3

O DJI Mini 3 requer ativação antes do primeiro uso. Após ligar a aeronave e o controle remoto, siga as instruções na tela para ativar o DJI Mini 3 usando o DJI Fly. Para a ativação, é necessário estar conectado à internet.

Como vincular a aeronave ao controle remoto

Após a ativação, a aeronave é vinculada automaticamente ao controle remoto. Se a vinculação automática falhar, siga as mensagens na tela do DJI Fly para vincular a aeronave e o controle remoto para obter serviços de garantia ideais.

Como atualizar o firmware

Um aviso será exibido no DJI Fly quando houver um novo firmware disponível. Atualize o firmware sempre que for solicitado para garantir a melhor experiência do usuário.

Diagrama

Aeronave

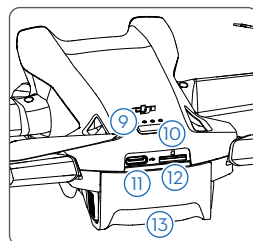
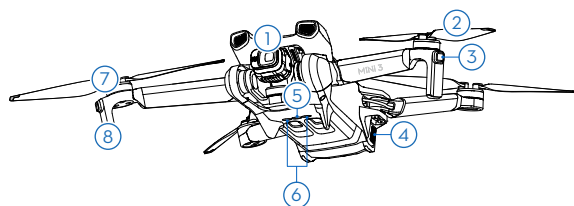

- | | |
|--|--|
| 1. Estabilizador e câmera | 8. Trens de pouso (antenas integradas) |
| 2. Hélices | 9. LEDs de nível da bateria |
| 3. LEDs de status da aeronave | 10. Botão Liga/Desliga |
| 4. Fivelas da bateria | 11. Entrada USB-C |
| 5. Sistema visual inferior | 12. Compartimento de cartão microSD |
| 6. Sistema de detecção por infravermelho | 13. Bateria de Voo Inteligente |
| 7. Motores | |

Controle remoto CR DJI

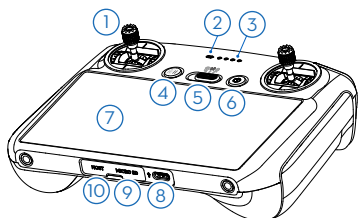

1. Pinos de controle

Use os pinos de controle para controlar o movimento da aeronave. Os pinos de controle são removíveis e fáceis de guardar. Defina o modo de controle de voo no DJI Fly.

2. LED de status

Indica o status do controle remoto.

3. LEDs de nível da bateria

Exibe o nível atual da bateria do controle remoto.

4. Botão Pausa de voo/Retorno à base (RTH)

Pressione uma vez para fazer com que a aeronave freie e faça voo estacionário (somente quando GNSS ou o sistema

visual estiverem disponíveis). Pressione e mantenha pressionado para iniciar o RTH. Pressione novamente para cancelar o RTH.

5. Interruptor do modo de voo

Altere entre os modos Esportivo, Normal e Cine.

6. Botão Liga/Desliga

Pressione uma vez para verificar o nível atual da bateria. Pressione, depois pressione e mantenha pressionado para ligar ou desligar o controle remoto. Quando o controle remoto estiver ligado, pressione uma vez para ligar ou desligar a tela sensível ao toque.

7. Tela sensível ao toque

Toque na tela para operar o controle remoto. Vale salientar que a tela sensível ao toque não é à prova d'água. Opere com cuidado.

8. Entrada USB-C

Para carregar e conectar o controle remoto ao seu computador.

9. Compartimento de cartão microSD

Para inserção de um cartão microSD.

10. Conector USB-C

Para conectar fones de ouvido USB-C.

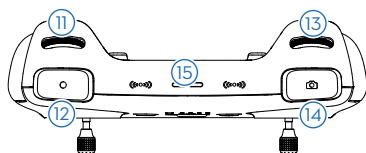

11. Botão do estabilizador

Controla a inclinação da câmera.

12. Botão de gravação

Pressione uma vez para iniciar ou parar de gravar.

13. Botão de controle da câmera

Para controle do zoom.

14. Botão foco/obturador

Pressione o botão até a metade para habilitar o foco automático e pressione até o fim para tirar uma foto.

15. Alto-falante

Saída de som.

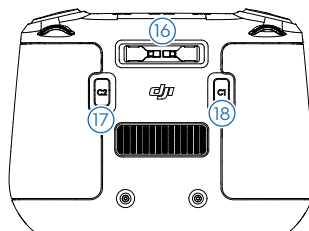

16. Compartimento de armazenamento dos pinos de controle

Para armazenar os pinos de controle.

17. Botão personalizável C2

Altere entre as orientações Retrato e Paisagem. A função pode ser definida no DJI Fly.

18. Botão personalizável C1

Altere entre recentralizar o estabilizador e apontar o estabilizador para baixo. A função pode ser definida no DJI Fly.

Controle remoto DJI RC-N1

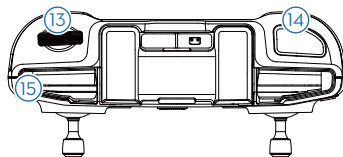
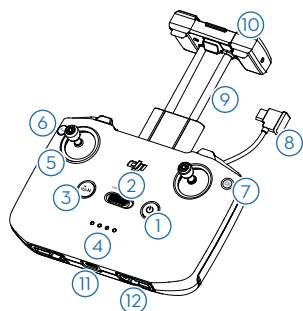

1. **Botão Liga/Desliga**
Pressione uma vez para verificar o nível atual da bateria. Pressione, depois pressione e mantenha pressionado para ligar ou desligar o controle remoto.
2. **Interruptor do modo de voo**
Altere entre os modos Esportivo, Normal e Cine.
3. **Botão Pausa de voo/Retorno à base (RTH)**
Pressione uma vez para fazer com que a aeronave freie e faça voo estacionário (somente quando GNSS ou o sistema visual estiverem disponíveis). Pressione e mantenha pressionado para iniciar o RTH. Pressione novamente para cancelar o RTH.
4. **LEDs de nível da bateria**
Exibe o nível atual da bateria do controle remoto.
5. **Pinos de controle**
Os pinos de controle são removíveis e fáceis de guardar. Defina o modo de controle de voo no DJI Fly.
6. **Botão personalizável**
As funções do botão podem ser definidas no DJI Fly. Pressione uma vez para centralizar novamente o estabilizador ou apontar o estabilizador para baixo (configurações padrão).
7. **Alternar entre foto e vídeo**
Pressione uma vez para alterar entre os modos de foto e vídeo.
8. **Cabo do controle remoto**
Conecte-se a um dispositivo móvel para vinculação de vídeo através do cabo do controle remoto. Selecione o cabo de acordo com o tipo de porta do seu dispositivo móvel.
9. **Suporte do dispositivo móvel**
Para colocar o dispositivo móvel com segurança no controle remoto.
10. **Antenas**
Transmitem sinais de controle da aeronave e de vídeo sem fio da aeronave.
11. **Entrada USB-C**
Para carregar e conectar o controle remoto ao seu computador.
12. **Compartimento de armazenamento dos pinos de controle**
Para armazenar os pinos de controle.
13. **Botão do estabilizador**
Controla a inclinação da câmera. Pressione e segure o botão personalizável para usar o botão do estabilizador controlar o zoom.
14. **Botão de Gravação/Obturador**
Pressione uma vez para tirar fotos ou iniciar/parar a gravação.
15. **Compartimento para dispositivos móveis**
Para fixar com segurança o dispositivo móvel.

Aeronave

O DJI Mini 3 é composto por um controlador de voo, sistema de downlink de vídeo, sistemas visuais, sistema de detecção por infravermelho, sistema de propulsão e uma Bateria de Voo Inteligente.

Aeronave

O DJI Mini 3 é composto por um controlador de voo, sistema de downlink de vídeo, sistema visual inferior, sistema de detecção por infravermelho, sistema de propulsão e uma Bateria de Voo Inteligente.

Modos de voo

O DJI Mini 3 possui três modos de voo, além de um quarto modo de voo para o qual a aeronave muda em determinadas situações. Use o interruptor do modo de voo no controle remoto para alternar entre os modos de voo.

Modo Normal: A aeronave utiliza GNSS, o sistema visual inferior e o sistema de detecção por infravermelho para localização e estabilização. Quando o sinal do GNSS estiver forte, a aeronave usará o GNSS para localização e estabilização. Quando o GNSS estiver fraco mas as condições de iluminação e outras condições ambientais forem suficientes, a aeronave usará o sistema visual inferior. Quando a iluminação e outras condições ambientais forem suficientes, o ângulo máximo de inclinação será de 25° e a velocidade máxima de voo será de 10 m/s.

Modo Esportivo: No modo Esportivo, a aeronave utiliza GNSS e o sistema visual inferior para posicionamento. No modo Esportivo, as respostas da aeronave são otimizadas para agilidade e velocidade, tornando-a mais ágil em relação aos movimentos dos pinos de controle. A velocidade máxima de voo atingida é de 16 m/s.

Modo Cine: O modo Cine é baseado no modo Normal e a velocidade do voo é limitada, tornando a aeronave mais estável durante a captura de imagens. A velocidade máxima de voo é de 6 m/s.

A aeronave mudará automaticamente para o modo Atitude (ATTI) quando o sistema visual inferior estiver indisponível ou desativado e o sinal GNSS estiver fraco ou a bússola sofrer interferência. No modo Atitude (ATTI), a aeronave é facilmente afetada pelos arredores. Fatores ambientais, como vento, podem resultar em inclinação horizontal. Os Modos de Voo Inteligente ou a função Retorno à Base (RTH) não podem ser utilizados. A aeronave não poderá se posicionar ou frear automaticamente, o que aumentará a possibilidade de riscos de voo. Para evitar alternar para o modo ATTI, os usuários devem evitar voar em ambientes com sinal GNSS fraco ou baixas condições de iluminação, assim como em espaços confinados.



- A velocidade máxima e a distância de frenagem da aeronave são significativamente maiores no modo Esportivo. Uma distância de frenagem mínima de 30 m é necessária em condições sem vento.
- Uma distância mínima de frenagem de 10 m é necessária em condições sem vento, enquanto a aeronave estiver subindo e descendo no modo Esportivo ou no modo Normal.
- A capacidade de resposta da aeronave é significativamente maior no modo Esportivo, o que significa que um pequeno movimento dos pinos de controle no controle remoto será convertido em uma grande distância de percurso da aeronave. Certifique-se de manter um espaço adequado para manobra durante o voo.
- A velocidade e a atitude de voo ficarão restritas quando a aeronave estiver voando para a esquerda ou para a direita, visando garantir a estabilidade de captura de imagens. A restrição chega ao máximo quando a inclinação do estabilizador é de -90°. Se houver ventos fortes, a restrição será desabilitada para melhorar a resistência ao vento da aeronave. Como resultado, o estabilizador pode vibrar durante a captura de imagens.
- Pode haver um pequeno tremor nos vídeos gravados no modo Esportivo.

Indicador de status da aeronave

O DJI Mini 3 possui dois indicadores de status da aeronave.

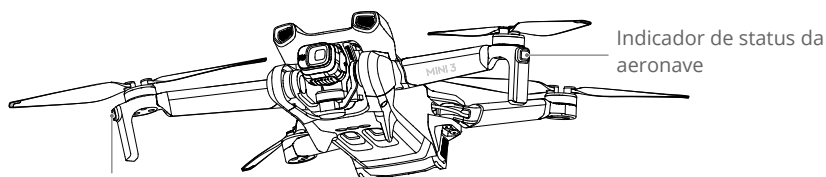

Indicador de status da aeronave

Consulte a tabela abaixo para mais informações sobre os indicadores de status da aeronave.

Descrições do Indicador de status da aeronave

Estados normais

	Pisca em roxo lentamente	Aquecimento
	Alterna entre vermelho, verde e amarelo	Como ligar e executar testes de autodiagnóstico
	Pisca lentamente em verde	GNSS ativado
	Pisca, periodicamente, duas vezes em verde	Sistema visual inferior habilitado
	Pisca lentamente em amarelo	GNSS e sistema de visão inferior desativados (modo ATTI ativado)
	Pisca em azul lentamente	Alternando entre conexão Wi-Fi e conexão de transmissão de vídeo OcuSync 2.0
	Pisca, periodicamente, duas vezes em azul	Mudou para conexão Wi-Fi e está aguardando para se conectar ao dispositivo móvel
	Aceso em azul	Mudou para conexão Wi-Fi e está conectado ao dispositivo móvel
	Pisca em azul rapidamente	Mudou para conexão Wi-Fi e está fazendo download em alta velocidade
	Aceso em vermelho	Falha ao mudar para conexão Wi-Fi
	Piscando em vermelho lentamente	ESC emite um bipe enquanto usa Find My Drone

Estados de aviso

	Pisca em amarelo rapidamente	Perda de sinal do controle remoto
	Piscando em vermelho lentamente	Bateria fraca
	Vermelho piscando rapidamente	Bateria extremamente fraca
	Pisca, periodicamente, em vermelho	Erro de UMI
	Aceso em vermelho	Erro crítico
	Pisca vermelho e amarelo alternadamente	Necessário calibração da bússola

QuickTransfer

O DJI Mini 3 pode se conectar diretamente a dispositivos móveis por Wi-Fi, permitindo que os usuários baixem fotos e vídeos da aeronave para o dispositivo móvel por meio do DJI Fly sem o uso de um controle remoto DJI RC-N1.

Os usuários podem desfrutar de downloads mais rápidos e convenientes com uma taxa de transmissão de até 25 MB/s.

Uso

Método 1: o dispositivo móvel não está conectado ao controle remoto DJI RC-N1.

1. Ligue a aeronave e espere até que os testes de autodiagnóstico da aeronave sejam concluídos. Pressione rapidamente o botão liga/desliga três vezes para alternar para o modo QuickTransfer. Os LEDs de status da aeronave piscarão em azul quando a troca for bem-sucedida.
2. Certifique-se de que o Bluetooth e o Wi-Fi estejam ativados no dispositivo móvel. Inicie o DJI Fly e uma mensagem aparecerá para se conectar à aeronave.
3. Clique em Conectar. Uma vez conectado com sucesso, os arquivos na aeronave podem ser acessados e baixados em alta velocidade. Observe que, ao conectar o dispositivo móvel à aeronave pela primeira vez, você precisará manter o botão liga/desliga pressionado por dois segundos para confirmar.



Método 2: o dispositivo móvel está conectado ao controle remoto DJI RC-N1.

1. Certifique-se de que a aeronave esteja conectada ao dispositivo móvel por meio do controle remoto DJI RC-N1 e de que os motores não tenham dado partida.
2. Habilite o Bluetooth e o Wi-Fi no dispositivo móvel.
3. Abra o DJI Fly, entre em Reprodução e clique em  no canto superior direito. Siga as instruções no DJI Fly para alternar para o modo QuickTransfer. Baixe os arquivos na aeronave em alta velocidade após a troca de modos.



-  • A taxa máxima de download só pode ser alcançada em países e regiões onde a frequência de 5,8 GHz é permitida por leis e regulamentos, ao usar dispositivos compatíveis com a banda de frequência de 5,8 GHz e conexão Wi-Fi e em ambientes sem interferências ou obstruções. Se a frequência 5,8 GHz não for permitida pelos regulamentos locais (como no Japão), se o dispositivo móvel do usuário não for compatível com a banda de frequência de 5,8 GHz ou se o ambiente tiver muitas interferências, o QuickTransfer usará a banda de frequência de 2,4 GHz e a taxa máxima de download será reduzida para 6 MB/s.
- Certifique-se de que o Bluetooth, o Wi-Fi e os serviços de localização estejam habilitados no dispositivo móvel antes de usar o QuickTransfer.
 - Ao usar o QuickTransfer, não é necessário inserir a senha do Wi-Fi na página de configurações do dispositivo móvel para se conectar. Inicie o DJI Fly e uma mensagem aparecerá para se conectar à aeronave.
 - Use o QuickTransfer em um ambiente sem obstruções ou interferências, e fique longe de fontes de interferência, como roteadores sem fio, alto-falantes Bluetooth ou fones de ouvido.

Retorno à base (RTH)

A função de Retorno à base (RTH) traz a aeronave de volta ao último Ponto de origem registrado quando o sistema de posicionamento estiver funcionando normalmente. Há três modos RTH: Smart RTH, RTH de bateria fraca e RTH à prova de falhas. A aeronave voará automaticamente de volta e pousará no Ponto de origem quando o Smart RTH for iniciado. A aeronave entrará em RTH de bateria fraca ou o sinal entre o controle remoto e a aeronave será perdido. O RTH também será acionado em outros cenários anormais, por exemplo, quando houver perda de transmissão de vídeo.

	GNSS	Descrição
Ponto de origem	 10	O primeiro local em que a aeronave recebe um sinal GNSS forte a moderadamente forte (indicado por um ícone branco), será gravado como o Ponto de origem padrão. Recomenda-se aguardar até que o Ponto de origem esteja devidamente registrado antes de voar. Depois que o Ponto de origem é gravado, uma mensagem será exibida no DJI Fly. O Ponto de origem pode ser atualizado antes da decolagem, desde que a aeronave receba um outro sinal GNSS forte a moderadamente forte. Se o sinal estiver fraco, o Ponto de origem não será atualizado. Se for necessário atualizar o Ponto de origem durante um voo (por exemplo, quando a posição do usuário mudar), o Ponto de origem pode ser atualizado manualmente na opção Segurança nas Configurações do sistema no DJI Fly.

Smart RTH

Se o sinal GNSS for forte o suficiente, o RTH Inteligente poderá ser utilizado para trazer a aeronave de volta ao Ponto de origem. O Smart RTH é iniciado tocando em  no aplicativo DJI Fly ou pressionando e segurando o botão RTH no controle remoto. Saia do modo Smart RTH tocando em  no DJI Fly ou pressionando o botão RTH no controle remoto.

RTH de bateria fraca

Quando o nível da bateria de voo inteligente estiver muito baixo e não houver energia suficiente para retorno à base, pouse a aeronave o mais rápido possível. Caso contrário, a aeronave cairá quando ficar sem energia, resultando em danos à aeronave e outros possíveis perigos.

Para evitar perigos desnecessários devido à energia insuficiente, o DJI Mini 3 determinará de forma inteligente se o nível da bateria atual é suficiente para retorno à base, de acordo com a localização atual. Uma mensagem de aviso será exibida no DJI Fly quando o nível da bateria estiver baixo e for apenas suficiente para concluir um voo de RTH.

O usuário pode cancelar o procedimento de RTH pressionando o botão RTH no controle remoto. Se o procedimento RTH for cancelado após um aviso de nível da bateria fraca, a Bateria de Voo Inteligente poderá não ter carga suficiente para a aeronave pousar em segurança. Consequentemente, a aeronave pode colidir ou você pode perdê-la.

A aeronave irá pousar automaticamente caso o nível da bateria estiver extremamente baixo. O pouso automático não pode ser cancelado, mas o controle remoto pode ser utilizado para alterar o movimento horizontal e a velocidade de descida da aeronave durante o pouso.

A aeronave irá pousar automaticamente caso o nível da bateria só durar o suficiente para descer diretamente de sua altitude atual e pousar. A ação não pode ser cancelada, mas o controle remoto pode ser usado para alterar o movimento horizontal da aeronave.

RTH à prova de falhas

A ação realizada pela aeronave quando ela perde o sinal do controle remoto pode ser definida como Retorno à Base (RTH), Pouso ou Voo estacionário no DJI Fly. Se a ação tiver sido definida como Pouso ou Voo estacionário, o RTH à prova de falhas não será ativado. Se a ação for previamente definida como Retorno à Base (RTH) e no local onde o Ponto de origem foi gravado, se o sinal GNSS for bom e a bússola estiver funcionando normalmente, o RTH à prova de falhas será ativado automaticamente após o sinal do controle remoto ser perdido por mais de 11 segundos.

A aeronave voará para trás por 50 m em sua rota de voo original e subirá à altitude de RTH predefinida para entrar no RTH de linha reta. A aeronave entra em RTH de linha reta se o sinal do controle remoto for restaurado durante o RTH à prova de falhas. Quando a aeronave voar para trás ao longo da rota de voo original e a distância do Ponto de origem for inferior a 20 m, a aeronave irá parar de voar para trás na rota de voo original e entrará em RTH de linha reta na altitude atual.

Outros cenários RTH

Se o sinal do link de vídeo for perdido durante o voo enquanto o controle remoto ainda puder controlar os movimentos da aeronave, haverá uma solicitação para iniciar o RTH. RTH pode ser cancelado.

Procedimento de RTH (Linha reta)

1. O Ponto de origem é gravado.
2. RTH é acionado.
3. Se a aeronave estiver a menos de 20 m do Ponto de origem quando o procedimento de RTH começar, ela fará voo estacionário e não retornará à base. Se a aeronave estiver a mais de 20 m do Ponto de origem quando o procedimento de RTH começar, ela retornará à base a uma velocidade horizontal de 10,5 m/s.
4. Depois de alcançar o Ponto de origem, a aeronave aterrissa e os motores param.



- A aeronave não conseguirá retornar ao Ponto de origem quando o sinal GNSS estiver fraco ou indisponível. A aeronave pode entrar no modo ATTI se o sinal GNSS ficar fraco ou indisponível após entrar no RTH à prova de falhas. A aeronave fará voo estacionário por um tempo antes de pousar.
 - É importante configurar uma altitude de RTH adequada antes de cada voo. Inicie o DJI Fly e defina a altitude de RTH. No procedimento de RTH, se a altitude atual da aeronave for menor que a altitude de RTH, ela subirá automaticamente para a altitude de RTH primeiro. Se a altitude atual da aeronave for igual ou maior que a altitude de RTH, ela voará até o Ponto de origem na altitude atual.
 - Durante o RTH, a velocidade e a altitude da aeronave podem ser controladas usando o controle remoto caso o sinal do controle remoto esteja normal. No entanto, não é possível mudar a direção da aeronave para a direita ou para a esquerda. Quando a aeronave estiver subindo ou voando para frente, empurre os pinos de controle completamente na direção oposta para sair do RTH para a aeronave frear e realizar voo estacionário.
 - Zonas GEO podem afetar o procedimento de RTH. Evite voar perto de zonas GEO.
 - A aeronave pode não ser capaz de retornar ao Ponto de origem quando a velocidade do vento for muito alta. Voe com cuidado.
-

Proteção de Pouso

A proteção de pouso será ativada durante o RTH Inteligente.

1. Durante a proteção de pouso, a aeronave detectará automaticamente e pousará cuidadosamente em solo adequado.
2. Se o terreno não for adequado para pouso, o DJI Mini 3 fará voo estacionário e aguardará a confirmação do piloto.
3. Se a Proteção de pouso não estiver ativada, o aplicativo DJI Fly exibirá um aviso de pouso quando a aeronave chegar a uma altura de 0,5 m do chão. Clique em confirmar ou puxe o pino do acelerador para pousar.

Sistemas visuais e sistemas de detecção por infravermelho

O DJI Mini 3 está equipado com um sistema visual inferior e sistema de detecção por infravermelho. O sistema visual inferior consiste em uma câmera e o sistema de detecção por infravermelho consiste em dois módulos de infravermelho 3D. O sistema visual inferior e o sistema de detecção por infravermelho ajudam a aeronave a manter sua posição atual, fazer voo estacionário com mais precisão e voar em ambientes internos ou em outros ambientes onde o sinal GNSS não esteja disponível.

Sistema de detecção por infravermelho

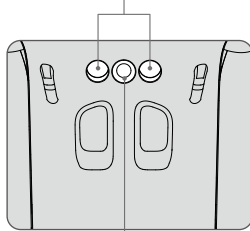

Sistema visual inferior

Faixa de detecção

O sistema visual inferior é mais eficaz quando a aeronave estiver a uma altitude entre 0,5 m e 10 m, com seu alcance de operação entre 0,5 m e 30 m. O FOV é de 56° (esquerda e direita) e 71° (frontal e traseira).

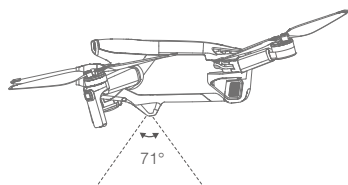
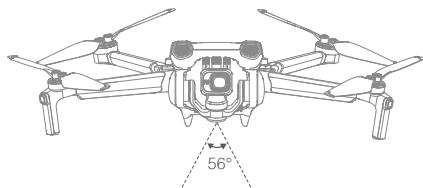

Usando os sistemas visuais





Quando o sinal GNSS estiver indisponível, o sistema visual inferior será ativado caso a superfície tenha textura nítida e houver luz suficiente. O sistema visual inferior é eficaz somente quando a aeronave estiver a altitudes entre 0,5 a 10 m. Se a altitude da aeronave estiver acima de 10 m, o sistema visual inferior pode ser afetado. Por isso, tenha cuidado extra.

- ⚠ • Preste atenção ao ambiente de voo. O sistema visual inferior e o sistema de detecção por infravermelho funcionam apenas sob condições limitadas e não podem substituir o controle e o discernimento humanos. Durante o voo, sempre preste atenção ao ambiente ao redor e aos avisos do DJI Fly, seja responsável e mantenha o controle da aeronave.
- Caso o GNSS estiver indisponível, a aeronave terá altitude máxima de voo estacionário de 5 m.
- O sistema visual inferior pode não funcionar adequadamente quando a aeronave sobrevoar água. Portanto, a aeronave pode não ser capaz de evitar ativamente água durante o pouso. Recomenda-se manter o controle de voo em todos os momentos, usar discernimento com base no ambiente circundante e evitar depender do sistema de visual inferior.
- Observe que o sistema visual inferior e o sistema de detecção por infravermelho poderão não funcionar adequadamente quando a aeronave estiver voando rápido demais. O sistema de detecção por infravermelho só funcionará quando a velocidade de voo não for superior a 12 m/s.
- O sistema visual inferior não funciona corretamente ao sobrevoar superfícies sem variações de padrão claras ou com pouca luz. O sistema visual inferior não funcionará corretamente em qualquer uma das seguintes situações. Opere a aeronave com cuidado.
 - a) Sobrevoar superfícies monocromáticas (por exemplo, preto puro, branco puro, verde puro).
 - b) Sobrevoar superfícies altamente reflexivas.
 - c) Sobrevoar água ou superfícies transparentes.
 - d) Sobrevoar superfícies ou alvos móveis.
 - e) Voar em áreas onde a iluminação muda frequentemente ou drasticamente.
 - f) Sobrevoar superfícies com escuridão extrema (< 10 lux) ou luz extrema (> 40.000 lux).
 - g) Sobrevoar superfícies que refletem fortemente ou absorvam ondas de infravermelho (por exemplo, espelhos).
 - h) Voo sobre superfícies sem padrões ou texturas visíveis (por exemplo, postes de energia).
 - i) Sobrevoar superfícies com padrões ou texturas idênticas e repetidas (por exemplo, azulejos com o mesmo design).
 - j) Sobrevoar obstáculos com pequenas áreas de superfície (por exemplo, galhos de árvores).
- Mantenha os sensores sempre limpos. NÃO obstrua os sensores. NÃO utilize a aeronave em ambientes úmidos ou empoeirados. NÃO obstrua o sistema de detecção por infravermelho.
- NÃO voe em dias chuvosos, nublados ou se não houver visibilidade.
- Sempre verifique o seguinte itens antes de decolar:
 - a) Certifique-se de que não haja adesivos ou quaisquer outras obstruções sobre o sistema visual inferior ou sobre o sistema de detecção por infravermelho.
 - b) Se houver sujeira, poeira ou água no sistema visual inferior ou no sistema de detecção por infravermelho, limpe-os com um pano macio. NÃO use produtos que contenham álcool.
 - c) Entre em contato com o suporte DJI caso houver algum dano no vidro do sistema visual inferior ou do sistema de detecção por infravermelho.

Modo de Voo Inteligente

QuickShots

Os modos de disparo QuickShots incluem Droneie, Foguete, Órbita, Hélice e Boomerang. O DJI Mini 3 captura imagens de acordo com o modo de captura selecionado e, em seguida, gera automaticamente um vídeo curto. O vídeo pode então ser visualizado, editado ou compartilhado nas redes sociais no menu Reprodução.

-  **Dronie:** A aeronave volta para trás e para cima, com a câmera focada no sujeito.
-  **Foguete:** A aeronave sobe com a câmera apontando para baixo.
-  **Órbita:** A aeronave circula em torno do alvo.
-  **Hélice:** A aeronave sobe e gira em torno do alvo.
-  **Boomerang:** A aeronave voa ao redor do alvo em um caminho oval, subindo enquanto voa para longe do seu ponto de partida e descendo enquanto voa de volta. O ponto de partida da aeronave forma uma extremidade do eixo longo do oval, enquanto a outra extremidade do eixo longo fica no lado oposto do sujeito, a partir do ponto de partida. Ao usar o modo Boomerang, verifique se há espaço suficiente. Permita um raio mínimo de 30 m de distância na horizontal ao redor da aeronave e, pelo menos, 10 m acima da aeronave.

Como usar QuickShots

1. Verifique se a bateria de voo inteligente está suficientemente carregada. Decola e faz voo estacionário a pelo menos 2 metros acima do solo.

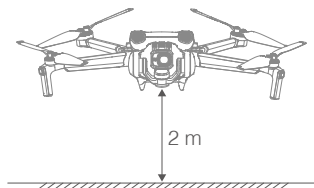

2. No DJI Fly, toque no ícone do modo de disparo para selecionar QuickShots e siga as instruções. Certifique-se de entender como usar o modo de disparo e de que não haja obstáculos na área circundante.

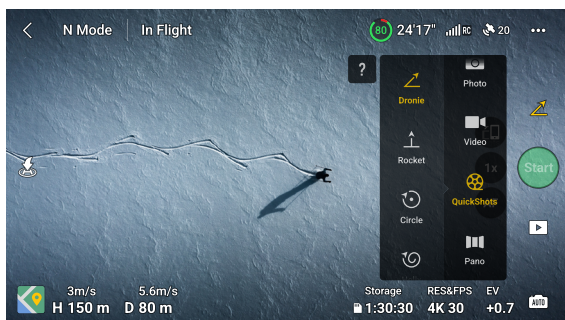

- Escolha o modo de captura, selecione seu sujeito alvo na visualização da câmera clicando na órbita do sujeito ou arrastando um quadrado ao redor dele, depois clique em Iniciar para começar a gravar (recomenda-se a utilização de um ser humano como sujeito alvo, não um edifício). A aeronave retornará à sua posição original após a conclusão da gravação.
- Clique em  para acessar o vídeo curto ou o vídeo original. Você pode editar o vídeo ou compartilhá-lo nas redes sociais após o download.

Como sair do QuickShot

Pressione o botão RTH/Pausar voo uma vez ou clique em  no DJI Fly para sair do QuickShot. A aeronave fará voo estacionário no local.

Se você mover os pinos de controle por acidente, a aeronave sairá do modo QuickShots e fará voo estacionário.





- Use o QuickShot em locais sem edifícios e outros obstáculos. Verifique se há pessoas, animais ou outros obstáculos na rota de voo.
- Preste atenção a objetos ao redor da aeronave e use o controle remoto para evitar colisões com a aeronave.
- NÃO use QuickShot em qualquer das seguintes situações:
 - Quando o alvo estiver bloqueado por um longo período ou fora da linha de visão.
 - Quando o alvo estiver a mais de 50 m de distância da aeronave.
 - Quando o alvo tiver cor ou padrões similares ao entorno.
 - Quando o alvo estiver no ar.
 - Quando o sujeito estiver se movendo rapidamente.
 - Quando a iluminação estiver extremamente baixa (< 300 lux) ou alta (> 10.000 lux).
- NÃO use o QuickShot em locais próximos a edifícios ou onde o sinal GNSS estiver fraco. Caso contrário, a rota de voo será instável.
- Certifique-se de seguir as leis e regulamentações locais de privacidade ao usar QuickShot.

Caixa-preta

Os dados do voo, incluindo telemetria de voo, informações de status da aeronave e outros parâmetros são salvos automaticamente na caixa-preta da aeronave. Os dados podem ser acessados usando o DJI Assistant 2 (Série de drones para o consumidor).

Hélices

Há dois tipos de hélices, ambos projetados para girar em direções diferentes. Marcas são usadas para indicar quais hélices devem ser conectadas a quais motores. As duas lâminas conectadas a um motor são iguais.

Hélices	Marcadas	Não marcadas
Ilustração		
Posição de suporte	Conecte aos motores do braço com marcação	Conecte aos motores do braço sem marcação

Conexão das hélices

Conecte as hélices com marcas aos motores do braço com marcas, e as hélices sem marcas aos motores do braço sem marcas. Use a chave de fenda contida na embalagem da aeronave para conectar as hélices. Garanta que as hélices estejam seguras.



-
- ⚠ Certifique-se de usar somente a chave de fenda contida na embalagem da aeronave para conectar as hélices. Usar outras chaves de fenda pode danificar os parafusos.
 - Certifique-se de manter as chaves de fenda na posição vertical ao apertar os parafusos. Os parafusos não devem estar em um ângulo inclinado em relação à superfície de instalação. Após a conclusão da instalação, verifique se os parafusos estão alinhados e gire as hélices para verificar se há resistência anormal.
-

Desconexão das hélices

Use a chave de fenda contida na embalagem da aeronave para afrouxar os parafusos e desconectar as hélices dos motores.

- ⚠ As pás da hélice são afiadas. Manuseie com cuidado.
 - A chave de fenda é usada apenas para fixar as hélices. **NÃO** use a chave de fenda para desmontar a aeronave.
 - Se uma hélice estiver quebrada, remova as duas hélices e parafusos do motor correspondente e descarte-os. Use duas hélices da mesma embalagem. **NÃO** misture com hélices de outras embalagens.
 - Use apenas hélices oficiais da DJI. Não misture tipos de hélices.
 - Compre hélices adicionais se necessário.
 - Certifique-se de que as hélices e os motores estejam instalados com segurança antes de cada voo. Verifique se os parafusos nas hélices estão apertados a cada 30 horas de tempo de voo (aproximadamente 60 voos).
 - Certifique-se de que todas as hélices estejam em boas condições antes de cada voo. **NÃO** use hélices velhas, lascadas ou quebradas.
 - Para evitar ferimentos, fique afastado e não toque nas hélices ou nos motores quando estiverem girando.
 - **NÃO** aperte ou dobre as hélices durante o transporte ou armazenamento.
 - Certifique-se de que os motores estejam instalados com firmeza e girem suavemente. Se um motor estiver emperrado e não conseguir girar livremente, pouse a aeronave imediatamente.
 - **NÃO** tente modificar a estrutura dos motores.
 - **NÃO** toque, nem deixe as mãos ou partes do corpo tocarem os motores após o voo, pois eles podem estar quentes.
 - **NÃO** bloqueie nenhum dos orifícios de ventilação nos motores ou na estrutura da aeronave.
 - Verifique se os ESCs emitem som normal quando ligados.
-

Bateria de Voo Inteligente

A aeronave DJI Mini 3 é compatível com a Bateria de Voo Inteligente do DJI Mini 3 Pro (BWX162-2453-7.38) e a Bateria de Voo Inteligente Plus do DJI Mini 3 Pro (BWX162-3850-7.38).

A Bateria de Voo Inteligente do DJI Mini 3 Pro é uma bateria de 7,38 V, 2.453 mAh. A Bateria de Voo Inteligente Plus do DJI Mini 3 Pro é uma bateria de 7,38 V, 3.850 mAh. As duas baterias têm a mesma estrutura e dimensões, peso e capacidade diferentes. Ambas são equipadas com o recurso de carregamento e descarregamento inteligente.

Recursos da bateria

1. Carga balanceada: As tensões das células de bateria são balanceadas automaticamente durante o carregamento.
2. Função de descarregamento automático: Para prevenir que a bateria estufe, ele descarrega automaticamente até 96% do nível da bateria quando fica ociosa por um dia, e descarrega até aproximadamente 60% quando ociosa por nove dias. É normal sentir um calor moderado na bateria durante o processo de descarregamento.
3. Proteção contra sobrecarga: O carregamento para automaticamente quando a bateria atinge a carga máxima.
4. Detecção de temperatura: Para evitar danos, a bateria só será carregada quando a temperatura está entre 5° e 40 °C. O carregamento é interrompido automaticamente se a temperatura da célula de bateria exceder 55 °C durante o carregamento.
5. Proteção contra sobrecorrente: A bateria para de carregar se uma corrente excessiva for detectada.
6. Proteção contra descarga excessiva: O descarregamento é interrompido automaticamente para evitar descarregamento excessivo quando a bateria não estiver em uso. A proteção de descarga excessiva não será habilitada quando a bateria estiver em uso.
7. Proteção contra curto-circuito: A fonte de alimentação é cortada automaticamente se um curto-circuito for detectado.
8. Proteção contra danos à célula de bateria: O DJI Fly exibe um aviso quando uma célula de bateria danificada for detectada.
9. Modo Hibernação: Se a tensão da célula de bateria for menor que 3,0 V, ou o nível da bateria for inferior a 10%, a bateria entrará no modo Hibernação para evitar descarga excessiva. Carregue a bateria para acordá-la da hibernação.
10. Comunicação: Informações relacionadas à tensão, capacidade e corrente da bateria são transmitidas à aeronave.



• Consulte as Diretrizes de Segurança do DJI Mini 3 e os adesivos da bateria antes do uso. Os usuários aceitam total responsabilidade por quaisquer violações dos requisitos de segurança indicados no rótulo.

Uso da bateria

Como verificar o nível da bateria

Pressione o botão Liga/Desliga uma vez para verificar o nível da bateria.

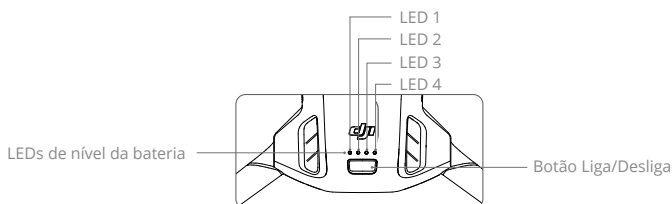

Os LEDs de nível da bateria exibem o nível de energia da bateria durante o carregamento e o descarregamento. Os status dos LEDs são definidos abaixo:

LEDs de nível da bateria

● : LED ligado ● (com ponto) : LED intermitente ○ : LED desligado

LED 1	LED 2	LED 3	LED 4	Nível da bateria
●	●	●	●	88% a 100%
●	●	●	● (com ponto)	75% a 87%
●	●	●	○	63% a 74%
●	●	● (com ponto)	○	50% a 62%
●	●	○	○	38% a 49%
●	● (com ponto)	○	○	25% a 37%
●	○	○	○	13% a 24%
● (com ponto)	○	○	○	1% a 12%

Como Ligar/Desligar

Pressione o botão Liga/Desliga uma vez, depois pressione novamente e deixe pressionado por dois segundos para ligar ou desligar a aeronave. Os LEDs de nível da bateria exibem o nível da bateria quando a aeronave estiver ligada. Os LEDs indicadores do nível da bateria desligam quando a aeronave é desligada.

Quando a aeronave estiver ligada, pressione o botão liga/desliga uma vez e os quatro LEDs indicadores do nível da bateria piscarão por três segundos. Se os LEDs 3 e 4 piscarem simultaneamente sem pressionar o botão liga/desliga, isso indica que a bateria está com mau funcionamento. Remova a bateria da aeronave, insira a bateria novamente e certifique-se de que ela esteja instalada com segurança.

Notificação de temperatura baixa

1. A capacidade da bateria é reduzida significativamente ao voar em temperaturas baixas, entre -10° e 5 °C. Recomenda-se fazer voo estacionário por um tempo para aquecer a bateria. Certifique-se de carregar completamente a bateria antes da decolagem.
2. As baterias não podem ser usadas em ambientes com temperatura extremamente baixa, inferior a -10 °C.

3. Para garantir o desempenho ideal, mantenha a temperatura da bateria acima de 20 °C.
4. A redução de capacidade da bateria em ambientes de baixas temperaturas reduz o desempenho da resistência da velocidade do vento da aeronave. Voie com cuidado.
5. Voie com cuidado extra em níveis elevados do mar.

⚠ • Em ambientes frios, insira a bateria no compartimento da bateria e ligue a aeronave para aquecer antes de decolar.

Como carregar a bateria

Carregue a bateria completamente antes de cada uso. É recomendado usar dispositivos de carregamento fornecidos pela DJI, como o carregador com múltiplas entradas de duas vias do DJI Mini 3 Pro, o Carregador USB-C 30 W DJI ou outros carregadores do tipo USB. O Carregador com múltiplas entradas de duas vias do DJI Mini 3 Pro e o Carregador USB-C 30 W DJI são acessórios opcionais. Visite a loja online oficial da DJI para obter mais informações.

⚠ • Ao carregar a bateria encaixada na aeronave ou no Carregador com múltiplas entradas de duas vias do DJI Mini 3 Pro, a potência de carregamento máxima será de 30 W.

Como utilizar o carregador com múltiplas entradas

Quando utilizado com carregador USB, o Carregador com múltiplas entradas de duas vias do DJI Mini 3 Pro consegue carregar até três Baterias de Voo Inteligente ou Bateria de Voo Inteligente Plus em sequência, dos níveis de energia mais alto ao mais baixo. Quando utilizado com o Carregador USB-C 30 W DJI, o carregador com múltiplas entradas consegue carregar completamente uma Bateria de Voo Inteligente em aproximadamente 56 minutos, e uma Bateria de Voo Inteligente Plus em aproximadamente 78 minutos.

Quando o carregador com múltiplas entradas é conectado à energia CA por meio de um carregador USB, os usuários podem conectar as Baterias de Voo Inteligente e um dispositivo externo (como um controle remoto ou smartphone) ao carregador. Por padrão, as baterias serão carregadas antes do dispositivo externo. Quando o carregador com múltiplas entradas não estiver conectado à energia CA, insira as Baterias de Voo Inteligente no carregador e conecte um dispositivo externo à entrada USB para carregar o dispositivo, usando as Baterias de Voo Inteligente como carregador portátil. Consulte o Guia do usuário do carregador com múltiplas entradas de duas vias do DJI Mini 3 Pro para obter mais informações.

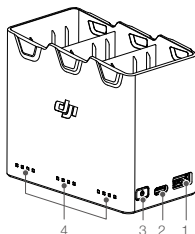

1. Entrada USB
2. Entrada de alimentação (USB-C)
3. Botão Função
4. LEDs de status

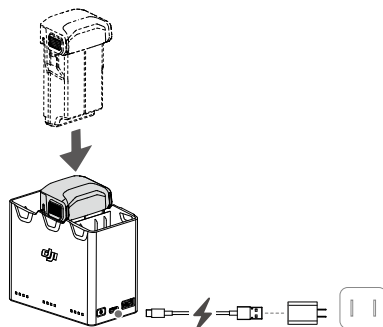

Como carregar

1. Insira as baterias no carregador com múltiplas entradas até ouvir um clique.
2. Conecte o carregador com múltiplas entradas à tomada elétrica (100 a 240 V, 50/60 HZ) usando um cabo USB-C e um Carregador USB-C 30 W DJI ou outros carregadores do tipo USB.
3. A bateria que tiver o nível de energia mais alto será carregada primeira. As outras serão carregadas em sequência, de acordo com seus níveis de energia. As LEDs de status correspondentes exibirão o status de carregamento (consulte a tabela a seguir). Depois que a bateria estiver totalmente carregada, os LEDs correspondentes mudarão para a cor verde estática.

Descrições do LED de status

Status de carregamento

Padrão de luzes intermitentes	Descrição
Os LEDs de status em uma matriz piscam sucessivamente (rapidamente)	A bateria na porta correspondente está sendo carregada com carregador Quick Charge.
Os LEDs de status em uma matriz piscam sucessivamente (lentamente)	A bateria na porta correspondente está sendo carregada com carregador normal.
Os LEDs de status em uma matriz não piscam	A bateria na porta correspondente está totalmente carregada.
Todos os LEDs de status piscam em sequência	Não há bateria inserida.

Nível da bateria

Cada porta da bateria do carregador com múltiplas entradas tem seu conjunto de LEDs de status correspondente, do LED1 ao LED4 (da esquerda para a direita). Verifique os níveis da bateria pressionando o botão função uma vez. Os status dos LEDs do nível da bateria são os mesmos que os da aeronave. Para verificar os detalhes, consulte os status e descrições dos LEDs do nível da bateria da aeronave.

Status anormal

O status dos LEDs quando existe anormalidade na bateria são os mesmos da aeronave. Consulte a seção Mecanismos de proteção da bateria para obter detalhes.

- ⚠️ • Recomenda-se utilizar um Carregador USB-C 30 W DJI ou outros carregadores do tipo USB para alimentar o carregador com múltiplas entradas.
- A temperatura ambiente afeta a velocidade de carregamento. O carregamento será mais rápido em ambientes bem-ventilados a 25 °C.
- O carregador com múltiplas entradas só é compatível com a Bateria de Voo Inteligente BWX162-2453-7.38 e com a Bateria de Voo Inteligente Plus BWX162-3850-7.38. NÃO tente utilizar o Carregador com múltiplas entradas com outros modelos de bateria.
- Coloque o carregador com múltiplas entradas em uma superfície plana e estável durante o uso. O dispositivo deve estar devidamente isolado para evitar riscos de incêndio.
- NÃO toque nos terminais metálicos do Carregador com múltiplas entradas.
- Se houver acúmulo visível de sujeira nos terminais metálicos, limpe-os com um pano limpo e seco.

Como usar um carregador

1. Certifique-se de que a bateria tenha sido instalada corretamente na aeronave.
2. Conecte o carregador USB a uma tomada elétrica CA (100 a 240 V, 50/60 Hz). Use um adaptador de energia, se necessário.
3. Conecte o carregador USB à entrada de carregamento da aeronave usando um cabo USB-C.
4. Os LEDs de nível da bateria exibem o nível da bateria atual durante o carregamento.
5. A bateria está totalmente carregada quando todos os LEDs de nível da bateria acenderem. Remova o carregador após a conclusão do carregamento.

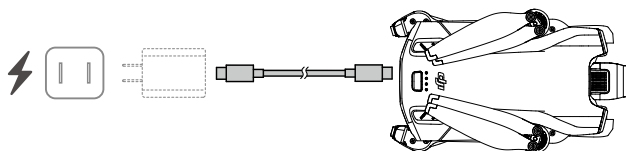

- ⚠ • Não é possível carregar a bateria se a aeronave estiver ligada.
- A tensão máxima de carregamento da entrada de carregamento da aeronave é 15 V.
- **NÃO** carregue a Bateria de Voo Inteligente imediatamente após o voo pois ela pode estar muito quente. Espere a bateria esfriar até a temperatura ambiente antes de carregá-la novamente.
- O carregador interromperá o carregamento da bateria caso a temperatura da célula não esteja entre 5° e 40 °C. A faixa de temperatura de carregamento ideal é de 22° a 28 °C.
- Carregue totalmente a bateria pelo menos uma vez a cada 3 meses para manter a sua integridade. É recomendado usar o Carregador USB-C 30 W DJI ou outros carregadores do tipo USB.

- 💡 • Durante o uso do Carregador USB-C 30 W DJI, o tempo de carregamento da Bateria de Voo Inteligente do Mini 3 Pro é de aproximadamente 1 hora e 4 minutos. O tempo de carregamento da Bateria de Voo Inteligente Plus do Mini 3 Pro é de aproximadamente 1 hora e 41 minutos.
- Por questões de segurança, mantenha as baterias a nível de energia baixo quando forem transportadas. Antes do transporte, recomenda-se descarregar as baterias até 30% ou menos.

A tabela abaixo mostra dos status dos LEDs de nível da bateria durante o carregamento.

LED 1	LED 2	LED 3	LED 4	Nível da bateria
🔴	🔴	⬜	⬜	1% a 50%
🟡	🟡	🟢	⬜	51% a 75%
🟢	🟢	🟢	🟢	76% a 99%
🟢	🟢	🟢	🟢	100%

- A frequência com que os LEDs de nível da bateria piscam é diferente de acordo com o carregador USB utilizado. Se a velocidade de carregamento for rápida, os LEDs do nível da bateria piscarão rapidamente.
- Se a bateria não estiver inserida corretamente na aeronave, os LEDs 3 e 4 piscarão simultaneamente. Insira a bateria novamente e certifique-se de que esteja instalada com segurança.
- Os quatro LEDs piscam simultaneamente para indicar que a bateria está danificada.

Mecanismos de proteção da bateria

Os LEDs da bateria podem exibir indicações de proteção da bateria acionadas por condições de carregamento anormais.

Mecanismos de proteção da bateria					
LED 1	LED 2	LED 3	LED 4	Padrão de luzes intermitentes	Status
○	●	○	○	LED 2 pisca duas vezes por segundo	Sobrecorrente detectada
○	●	○	○	LED 2 pisca três vezes por segundo	Curto-circuito detectado
○	○	●	○	LED 3 pisca duas vezes por segundo	Sobrecarga detectada
○	○	●	○	LED 3 pisca três vezes por segundo	Carregador com sobretensão detectado
○	○	○	●	LED 4 pisca duas vezes por segundo	A temperatura de carregamento está muito baixa
○	○	○	●	LED 4 pisca três vezes por segundo	A temperatura de carregamento está muito alta

Se qualquer dos mecanismos de proteção da bateria forem ativados, para retomar o carregamento, será necessário desconectar a bateria do carregador e reconectá-la. Se a temperatura de carregamento estiver anormal, aguarde até que volte ao normal; a bateria retomará o carregamento automaticamente, sem a necessidade de desconectar e conectar o carregador.

Como inserir a Bateria de Voo Inteligente

Insira a Bateria de Voo Inteligente ou a Bateria de Voo Inteligente Plus no compartimento de bateria da aeronave. Certifique-se de que a bateria seja inserida completamente até ouvir um som de clique, o que indica que as fivelas da bateria estão presas com segurança.

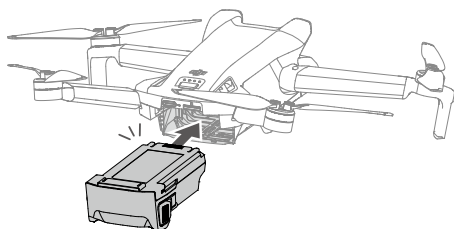

-
- ⚠ • Certifique-se de que a bateria esteja inserida até ouvir o som de clique. **NÃO** inicie a aeronave quando a bateria não estiver instalada com segurança, pois isso pode causar mau contato entre a bateria e a aeronave, além de apresentar perigos.
-

Como remover a Bateria de Voo Inteligente

Pressione a parte texturizada das fivelas da bateria nas laterais da bateria para removê-la do compartimento.

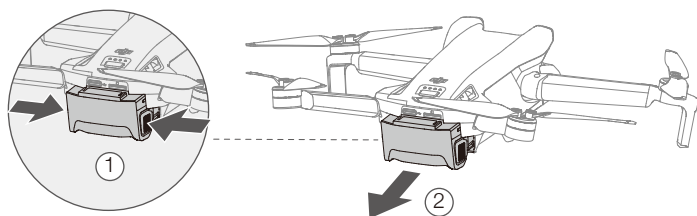

-
- ⚠ • **NÃO** insira ou remova a bateria enquanto a aeronave estiver ligada.
• Verifique se a bateria está instalada com segurança.
-

Estabilizador e câmera

Perfil do estabilizador

O estabilizador triaxial do DJI Mini 3 estabiliza a câmera, permitindo a captura de imagens e vídeos nítidos e estáveis em alta velocidade de voo. O estabilizador tem uma faixa de inclinação de controle de -90° a $+60^\circ$, e dois ângulos de rotação de controle de -90° (retrato) e 0° (paisagem).

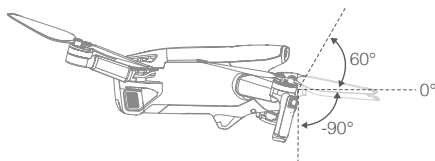

Use o botão do estabilizador no controle remoto para controlar a inclinação da câmera. Como alternativa, faça isso por meio do modo de visualização de câmera no DJI Fly. Pressione a tela até que uma barra de ajuste apareça e arraste-a para cima e para baixo para controlar a inclinação da câmera. Toque no botão de Modo retrato/paisagem no DJI Fly para alternar entre os dois ângulos de rotação do estabilizador. O eixo de rotação girará até -90° quando o modo retrato estiver ativado e voltará para 0° no modo paisagem.

Modo do estabilizador

Estão disponíveis dois modos de operação do estabilizador. Alterne entre os diferentes modos de operação no DJI Fly.

Modo Rastreo: O ângulo entre a orientação do estabilizador e a dianteira da aeronave permanece sempre constante. Os usuários podem ajustar a inclinação do estabilizador. Esse modo é adequado para fotos.

Modo FPV: Quando a aeronave estiver voando para frente, o estabilizador sincronizará com o movimento da aeronave para fornecer uma experiência de voo com perspectiva em primeira pessoa.



- Certifique-se de que não haja adesivos ou objetos no estabilizador antes de decolar. NÃO toque nem bata no estabilizador quando a aeronave estiver ligada. Para proteger o estabilizador, decole em terreno plano e aberto.
- Os elementos de precisão do estabilizador podem ser danificados em uma colisão ou uma queda, e isso pode fazer o estabilizador funcionar de maneira anormal.
- Evite o acúmulo de poeira ou sujeira no estabilizador, especialmente em seus motores.
- Um motor do estabilizador pode entrar no modo de proteção nas seguintes situações:
 - a. A aeronave encontra-se em solo irregular ou o estabilizador está afetado.
 - b. O estabilizador foi submetido a uma força externa excessiva, por exemplo, durante uma colisão.
- NÃO aplique força externa no estabilizador depois que ele estiver ligado. NÃO adicione cargas ao estabilizador, pois isso pode fazer com que funcione de forma anormal, ou até mesmo causar danos ao motor.
- Certifique-se de remover o protetor de estabilizador antes de ligar a aeronave. Instale o protetor de estabilizador quando a aeronave não estiver em uso.
- O voo com neblina pesada ou nuvens pode molhar o estabilizador, levando a uma falha temporária. O estabilizador recuperará sua funcionalidade total após secar.

Câmera

O DJI Mini 3 utiliza um sensor CMOS de 1/1,3 polegadas. A abertura da câmera é F1.7 e pode fotografar de 1 m até o infinito.

A câmera do DJI Mini 3 pode tirar fotos de 12 MP e é compatível com os modos de captura Único, AEB, Captura cronometrada e Panorâmica. Também é compatível com gravação de vídeos em 4K.

-
- ⚠ • Verifique se a temperatura e a umidade são adequadas para a câmera durante o uso e o armazenamento.
 - Use um limpador de lentes para limpar e evitar danos à lente ou baixa qualidade de imagem.
 - NÃO bloqueie orifícios de ventilação na câmera, pois o calor gerado pode danificar o dispositivo e causar ferimentos no usuário.
-

Como armazenar fotos e vídeos

O DJI Mini 3 é compatível com o uso de cartão microSD para armazenar suas fotos e vídeos. Um cartão microSD com uma classificação de velocidade 3 UHS-I ou superior é necessário devido ao rápido tempo de leitura e gravação exigido para dados de vídeos em alta resolução. Consulte a seção Especificações para obter mais informações sobre cartões microSD recomendados.

Sem um cartão microSD inserido no compartimento de cartão microSD da aeronave:

- Ao usar o controle remoto DJI RC-N1, o usuário ainda poderá capturar fotos únicas ou gravar vídeos em 720p. O arquivo será armazenado no dispositivo móvel.
- Ao utilizar o controle remoto CR DJI, o usuário não poderá capturar fotos únicas ou gravar vídeos. Insira o cartão microSD recomendado no compartimento de cartão microSD da aeronave de antemão.

-
- ⚠ • NÃO remova o cartão microSD da aeronave enquanto ela estiver ligada, ou o cartão microSD pode ser danificado.
 - Verifique as configurações da câmera antes do uso para garantir que estejam configuradas corretamente.
 - Antes de capturar imagens ou vídeos importantes, capture alguns para testar se a câmera está funcionando corretamente.
 - Se a aeronave estiver desligada, fotos ou vídeos não poderão ser transmitidos do cartão microSD na aeronave usando o DJI Fly.
 - Certifique-se de desligar a aeronave corretamente. Caso contrário, os parâmetros da câmera não serão salvos e quaisquer vídeos gravados poderão ser afetados. A DJI não é responsável por nenhuma perda causada por uma imagem ou vídeo gravada de uma forma que não seja lida por máquina.
-

Controle remoto

Esta seção descreve os recursos do controle remoto e inclui instruções para controle da aeronave e da câmera.

Controle remoto

CR DJI

Ao utilizá-lo com o DJI Mini 3, o controle remoto CR DJI conta com transmissão de vídeo OcuSync 2.0 e funciona nas bandas de frequência de 2,4 GHz e 5,8 GHz. Ele é capaz de selecionar automaticamente o melhor canal de transmissão e consegue transmitir visualizações HD de 720p 30 fps em tempo real da aeronave para o controle remoto a uma distância de até 10 km (conforme os padrões FCC, e medido em áreas abertas e amplas, sem interferências).

O CR DJI também é equipado com uma tela sensível ao toque de 5,5 polegadas (resolução de 1920×1080 pixels) e uma ampla variedade de controles e botões personalizáveis, o que permite que os usuários controlem com facilidade a aeronave e alterem remotamente suas configurações. A bateria embutida de 5.200 mAh com potência de 18,72 Wh fornece ao controle remoto um tempo máximo de operação de quatro horas. O CR DJI oferece muitas outras funções, como conexão Wi-Fi, GNSS integrado (GPS+BeiDou+Galileo), Bluetooth, alto-falantes embutidos, pinos de controle removíveis e armazenamento com microSD.

Uso do controle remoto

Como Ligar/Desligar

Pressione o botão Liga/Desliga uma vez para verificar o nível atual da bateria.

Pressione uma vez, depois pressione novamente e mantenha pressionado para ligar ou desligar o controle remoto.

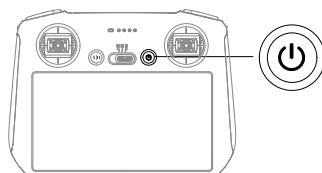

Como carregar a bateria

Use um cabo USB-C para conectar um carregador USB à entrada USB-C do controle remoto. A bateria pode ser totalmente carregada em cerca de 1 hora e 30 minutos, com uma potência máxima de carregamento de 15 W (5 V/3 A).

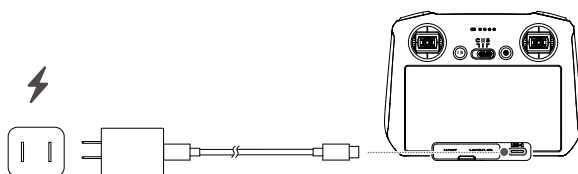

• Recomenda-se o uso de um carregador do tipo USB.

Como controlar o estabilizador e a câmera

Botão foco/obturador: Pressione até a metade para habilitar o foco automático e pressione até o fim para tirar uma foto.

Botão de gravação: Pressione uma vez para iniciar ou parar de gravar.

Botão de controle da câmera: Ajuste o zoom.

Botão do estabilizador: Controla a inclinação do estabilizador.



Como controlar a aeronave

Os pinos de controle controlam a orientação da aeronave (giro), o movimento para frente/para trás (inclinação), a altitude (acelerador) e o movimento para a esquerda/direita (rotação). A função que cada movimento dos pinos de controle realiza é determinada pelo modo dos pinos de controle. Três modos pré-programados (Modo 1, Modo 2 e Modo 3) estão disponíveis e modos personalizados podem ser definidos no DJI Fly.

Modo 1

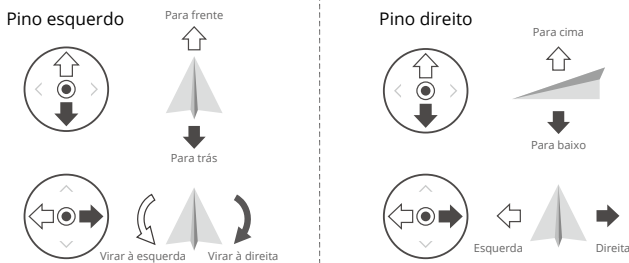

Modo 2

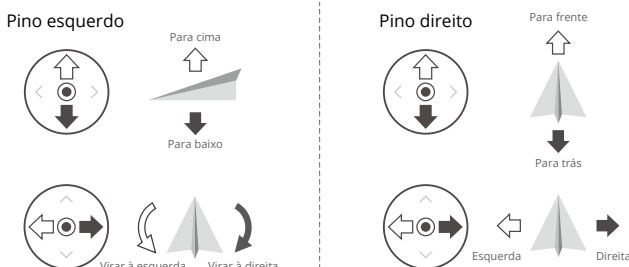

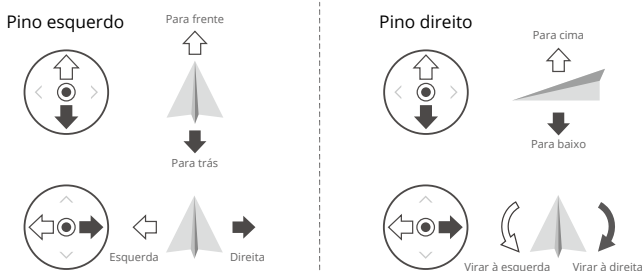

Modo 3

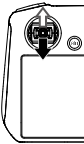
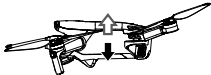

O modo de controle padrão do controle remoto é o Modo 2. Neste Manual, o Modo 2 é usado como o exemplo para ilustrar o uso dos pinos de controle.

- **Pino neutro/Ponto central:** Os pinos de controle estão no centro.
- **Como movimentar os pinos de controle:** Os Pinos de controle são afastados da posição central.

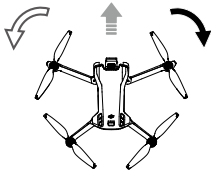
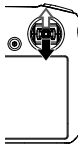
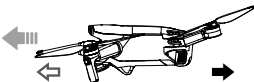
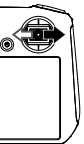
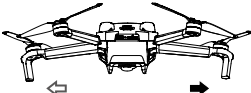
Controle remoto (Modo 2)	Aeronave (← Indica a direção da frente da aeronave)	Observações
		<p>Pino do acelerador: Mova o pino esquerdo para cima e para baixo para mudar a altitude da aeronave. Empurre o pino para cima e para baixo para subir e para descer, respectivamente. Quanto mais o pino for afastado da posição central, mais rapidamente a aeronave mudará de altitude. Empurre o pino suavemente para evitar alterações de altitude repentinas e inesperadas.</p>
		<p>Pino de guinada: Mover o pino esquerdo para a esquerda ou para a direita controla a orientação da aeronave. Empurre o pino para a esquerda para girar a aeronave no sentido anti-horário e para o lado direito para girar a aeronave no sentido horário. Quanto mais o pino for afastado da posição central, mais rapidamente a aeronave girará.</p>
		<p>Pino de inclinação: Mover o pino direito para cima e para baixo mudará a inclinação da aeronave. Empurre o pino para cima e para baixo para avançar e para recuar, respectivamente. Quanto mais o pino for afastado da posição central, mais rapidamente a aeronave se moverá.</p>
		<p>Pino de rotação: Mover o pino direito para a esquerda ou para a direita mudará a rotação da aeronave. Empurre o pino para a esquerda para voar para a esquerda e para a direita para voar para a direita. Quanto mais o pino for afastado da posição central, mais rapidamente a aeronave se moverá.</p>

Interruptor do modo de voo

Altere o interruptor para selecionar o modo de voo desejado.

Posição	Modo de voo
S	Modo Esportivo
N	Modo Normal
C	Modo Cine

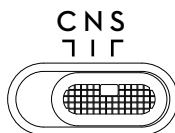

Botão Pausa de voo/RTH

Pressione uma vez para fazer a aeronave travar e fazer voo estacionário. Pressione e segure o botão até que o controle remoto emita um sinal sonoro para iniciar o RTH. A aeronave retornará ao último ponto de origem gravado. Pressione este botão novamente para cancelar o RTH e recuperar o controle da aeronave.

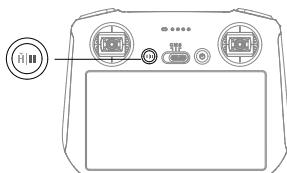

Botões personalizáveis

Acesse as configurações do sistema no DJI Fly e selecione “Controle” para definir os botões personalizáveis C1 e C2.

Descrição do LED de status e dos LEDs de nível da bateria

LED de status

Padrão de luzes intermitentes	Descrição
—	Aceso em vermelho Desconectado da aeronave
.....	Vermelho piscando O nível da bateria da aeronave está baixo
—	Aceso em verde Conectado à aeronave
.....	Azul piscando O controle remoto está sendo vinculado a uma aeronave
—	Aceso em amarelo Atualização do firmware falhou
—	Aceso em azul Firmware atualizado com sucesso
.....	Amarelo piscando O nível da bateria do controle remoto está baixo
.....	Ciano piscando Pinos de controle não centralizados

LEDs de nível da bateria

Padrão de luzes intermitentes				Nível da bateria
				75% a 100%
				50% a 75%
				25% a 50%
				1% a 25%

Alerta do controle remoto

O controle remoto emite um sinal sonoro quando houver erro ou alerta. Preste atenção quando alertas aparecerem na tela sensível ao toque ou no DJI Fly. Deslize de cima para baixo e selecione “Mudo” para desativar todos os alertas, ou deslize a barra de volume até 0 para desativar alguns alertas.

O controle remoto emite um alerta durante o procedimento de RTH. O alerta do RTH não pode ser cancelado. O controle remoto emite um som de alerta quando o nível da bateria do controle remoto estiver baixo (6 a 10%). Um alerta de nível da bateria fraco pode ser cancelado ao pressionar o botão liga/desliga. Um alerta de nível crítico da bateria, que é acionado quando o nível da bateria for inferior a 5%, não pode ser cancelado.

Zona de transmissão ideal

O sinal entre a aeronave e o controle remoto é mais confiável quando ele estiver posicionado na direção da aeronave conforme descrito abaixo.

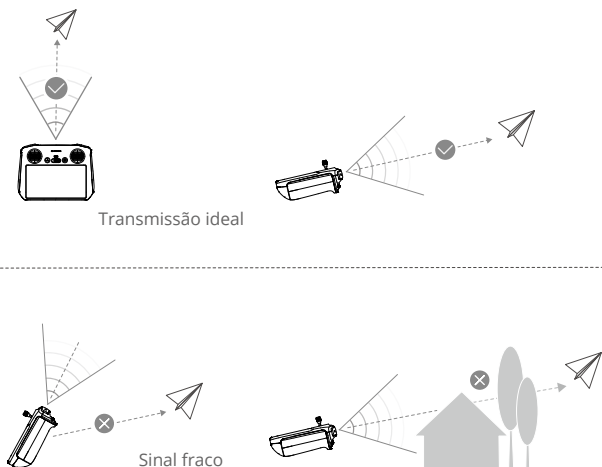

- NÃO utilize outros dispositivos com conexão sem fio que funcionem na mesma frequência que o controle remoto. Caso contrário, o controle remoto sofrerá interferência.
- Um aviso será recebido no DJI Fly se o sinal de transmissão estiver fraco durante o voo. Ajuste a orientação do controle remoto para garantir que a aeronave esteja no alcance de transmissão ideal.

Como vincular o controle remoto

O controle remoto já vem vinculado à aeronave ao ser adquirido em um combo. Caso contrário, siga as etapas abaixo para vincular o controle remoto à aeronave após a ativação.

1. Ligue a aeronave e o controle remoto.
2. Abra o DJI Fly.
3. Na visualização da câmera, toque em ●●● e selecione Controle, e depois, Parear com a aeronave (Vincular).
4. Mantenha pressionado o botão liga/desliga da aeronave por mais de quatro segundos. A aeronave emitirá um sinal sonoro quando estiver pronta para a vinculação. Depois que a vinculação for bem-sucedida, a aeronave emitirá dois sinais sonoros e os LEDs de nível da bateria do controle remoto acenderão continuamente.



- Certifique-se de que o controle remoto esteja a uma distância máxima de 0,5 m da aeronave durante a vinculação.
- O controle remoto se desvinculará sozinho de uma aeronave se um novo controle remoto for vinculado à mesma aeronave.
- Desligue o Bluetooth e o Wi-Fi do controle remoto para obter transmissão de vídeo ideal.



- Carregue completamente o controle remoto antes de cada voo. O controle remoto emite um alerta quando o nível da bateria estiver baixo.
 - O controle remoto emitirá um som de alerta se estiver ligado e não tiver sido usado por 5 minutos. Após 6 minutos, o controle remoto desligará automaticamente. Mova os pinos de controle ou pressione qualquer botão para cancelar o alerta.
 - Carregue totalmente a bateria pelo menos uma vez a cada três meses para preservar sua integridade.
-

Como operar a tela sensível ao toque

Tela inicial

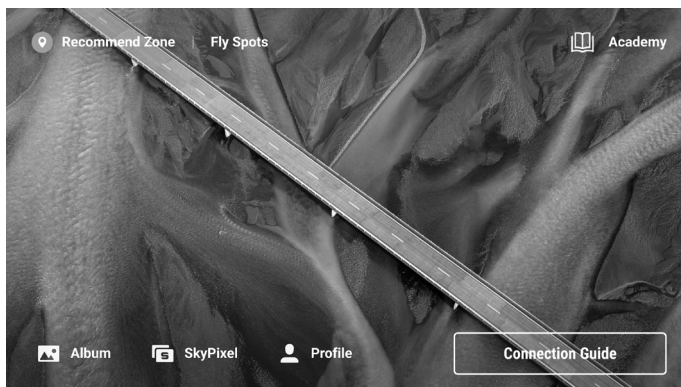

Operações

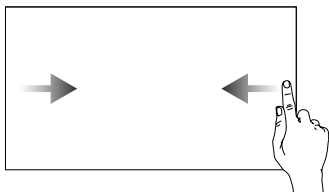

Deslize da esquerda ou direita para o centro da tela para retornar à tela anterior.

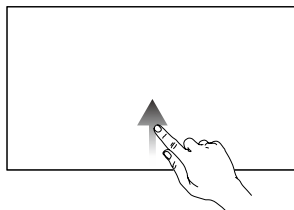

Deslize de baixo para cima na tela para retornar ao DJI Fly.

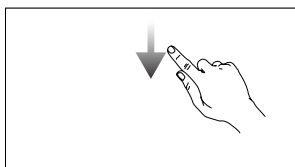

Deslize de cima para baixo na tela para abrir a barra de status quando estiver no DJI Fly.
A barra de status exibe a hora, o sinal de Wi-Fi, o nível da bateria do controle remoto etc.

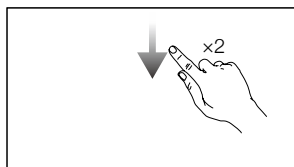

Deslize de cima para baixo na tela para abrir as Configurações rápidas quando estiver no DJI Fly.

Configurações rápidas

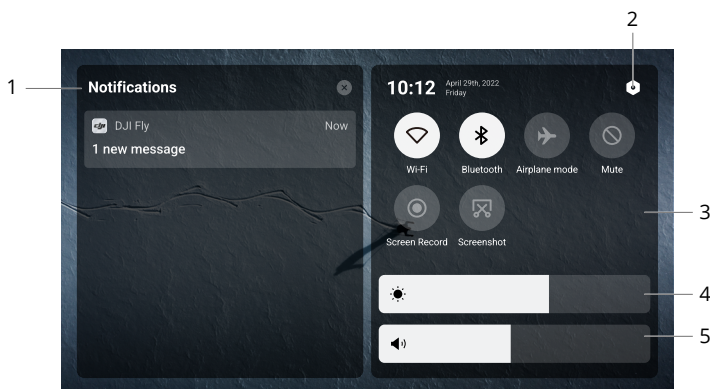







1. Notificações

Toque para verificar as notificações do sistema.

2. Configurações do sistema

Toque para acessar as configurações do sistema e configurar o Bluetooth, volume, rede etc. Você também pode visualizar o Guia para aprender mais sobre os controles e LEDs de status.

3. Atalhos

- : Toque para habilitar ou desabilitar o Wi-Fi. Mantenha pressionado para abrir as configurações e conectar-se ou adicionar uma rede Wi-Fi.
- : Clique para habilitar ou desabilitar o Bluetooth. Mantenha pressionado para abrir as configurações e conectar-se aos dispositivos Bluetooth próximos.
- : Clique para habilitar o modo Avião. O Wi-Fi e o Bluetooth serão desativados.
- : Clique para desativar as notificações do sistema e todos os alertas.
- : Clique para iniciar a gravação da tela. A função ficará disponível apenas depois que um cartão microSD for inserido no compartimento de microSD no controle remoto.
- : Clique para fazer uma captura de tela. A função ficará disponível apenas depois que um cartão microSD for inserido no compartimento de microSD no controle remoto.

4. Como ajustar o brilho

Deslize a barra para ajustar o brilho da tela.

5. Como ajustar o volume

Deslize a barra para ajustar o volume.

Recursos avançados

Como calibrar a bússola

Talvez seja necessário calibrar a bússola após usar o controle remoto em locais com interferência eletromagnética. Um alerta de advertência aparecerá caso a bússola do controle remoto exigir calibração. Clique no alerta de advertência para iniciar a calibração. Em outras instâncias, siga os passos abaixo para calibrar seu controle remoto.

1. Ligue o controle remoto e entre nas Configurações rápidas.
2. Toque em  para entrar nas configurações do sistema. Role para baixo e toque na Bússola.
3. Siga as instruções na tela para calibrar a bússola.
4. Uma mensagem será exibida quando a calibração for concluída com sucesso.

DJI RC-N1

Quando utilizado com o DJI Mini 3, o controle remoto DJI RC-N1 possui transmissão de vídeo OcuSync 2.0, funciona nas bandas de frequência 2,4 GHz e 5,8 GHz, consegue selecionar automaticamente o melhor canal de transmissão e oferece transmissão de visualização HD 720p a 30 fps em tempo real, da aeronave para o DJI Fly em um dispositivo móvel (dependendo do desempenho do dispositivo móvel), com um alcance de transmissão de 10 km (conforme os padrões FCC e medido em áreas amplas e abertas, sem interferências). Os usuários podem controlar a aeronave e alterar as configurações com facilidade dentro desse alcance. A bateria interna tem capacidade de 5.200 mAh e potência de 18,72 Wh que permite um tempo de execução máximo de seis horas. O controle remoto carrega dispositivos Android automaticamente com uma taxa de carregamento de 500 mA a 5 V. O carregamento de dispositivos iOS é desativado por padrão. Para carregar dispositivos iOS, certifique-se de que a função de carregamento esteja ativada no DJI Fly sempre que o controle remoto estiver ligado.

Como Ligar/Desligar

Pressione o botão Liga/Desliga uma vez para verificar o nível atual da bateria. Se o nível da bateria estiver muito baixo, recarregue antes de usar.

Pressione uma vez, depois pressione novamente e mantenha pressionado por dois segundos para ligar ou desligar o controle remoto.

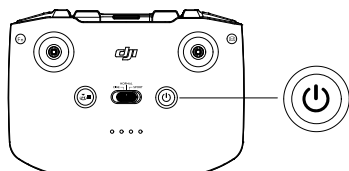

Como carregar a bateria

Use um cabo USB-C para conectar um carregador USB à entrada USB-C do controle remoto.

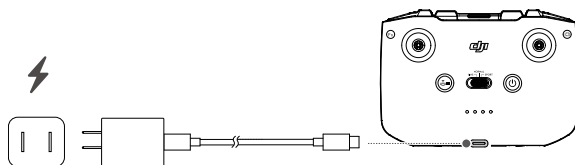

Como controlar o estabilizador e a câmera

Botão de Gravação/Obturador: Pressione uma vez para tirar uma foto ou iniciar ou interromper a gravação.

Alternar entre foto e vídeo: Pressione uma vez para alternar entre os modos de foto e vídeo.

Botão do estabilizador: Controla a inclinação do estabilizador.

Pressione e mantenha o botão personalizável pressionado e depois use o botão do estabilizador para aumentar ou diminuir o zoom.

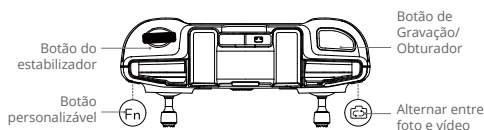

Como controlar a aeronave

Os pinos de controle controlam a orientação da aeronave (giro), o movimento para frente/para trás (inclinação), a altitude (acelerador) e o movimento para a esquerda/direita (rotação). A função que cada movimento dos pinos de controle realiza é determinada pelo modo dos pinos de controle. Três modos pré-programados (Modo 1, Modo 2 e Modo 3) estão disponíveis e modos personalizados podem ser definidos no DJI Fly.

Modo 1

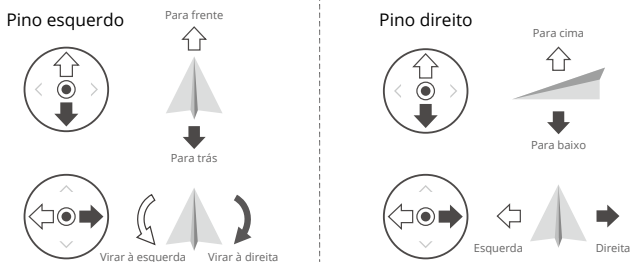

Modo 2

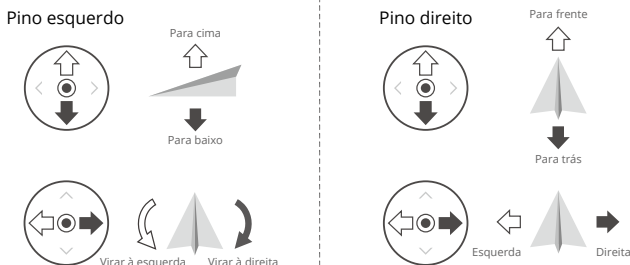



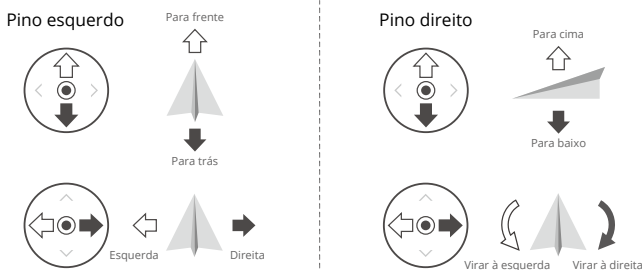



Modo 3

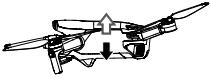

O modo de controle padrão do controle remoto é o Modo 2. Neste Manual, o Modo 2 é usado como o exemplo para ilustrar o uso dos pinos de controle.

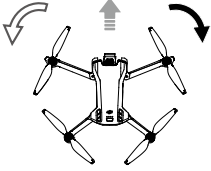
 **Pino neutro/Ponto central:** Os pinos de controle estão no centro.

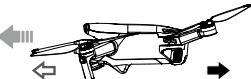
Como movimentar os pinos de controle: Os pinos de controle são afastados da posição central.

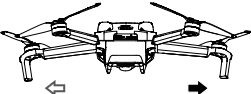
Controle remoto (Modo 2)	Aeronave (← Indica a direção da frente da aeronave)	Observações
		<p>Pino do acelerador: Mova o pino esquerdo para cima e para baixo para mudar a altitude da aeronave. Empurre o pino para cima e para baixo para subir e para descer, respectivamente. Quanto mais o pino for afastado da posição central, mais rapidamente a aeronave mudará de altitude. Empurre o pino suavemente para evitar alterações de altitude repentinas e inesperadas.</p>
		<p>Pino de guinada: Mover o pino esquerdo para a esquerda ou para a direita controla a orientação da aeronave. Empurre o pino para a esquerda para girar a aeronave no sentido anti-horário e para o lado direito para girar a aeronave no sentido horário. Quanto mais o pino for afastado da posição central, mais rapidamente a aeronave girará.</p>
		<p>Pino de inclinação: Mover o pino direito para cima e para baixo mudará a inclinação da aeronave. Empurre o pino para cima e para baixo para avançar e para recuar, respectivamente. Quanto mais o pino for afastado da posição central, mais rapidamente a aeronave se moverá.</p>
		<p>Pino de rotação: Mover o pino direito para a esquerda ou para a direita mudará a rotação da aeronave. Empurre o pino para a esquerda para voar para a esquerda e para a direita para voar para a direita. Quanto mais o pino for afastado da posição central, mais rapidamente a aeronave se moverá.</p>

Interruptor do modo de voo

Altere o interruptor para selecionar o modo de voo desejado.

Posição	Modo de voo
Sport	Modo Esportivo
Normal	Modo Normal
Cine	Modo Cine

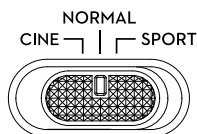

Botão Pausa de voo/RTH

Pressione uma vez para fazer a aeronave travar e fazer voo estacionário. Pressione e segure o botão até que o controle remoto emita um sinal sonoro para iniciar o RTH. A aeronave retornará para o último Ponto de origem gravado. Pressione este botão novamente para cancelar o RTH e recuperar o controle da aeronave.

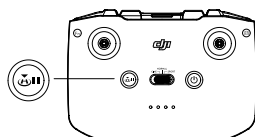

Botão personalizável

Acesse Configurações do sistema no DJI Fly e selecione Controle para personalizar a função desse botão. As funções personalizáveis incluem centralizar novamente o estabilizador e alternar entre o mapa e a visualização ao vivo.

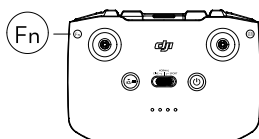

Alerta do controle remoto

O controle remoto emite um alerta durante o procedimento de RTH. O alerta do RTH não pode ser cancelado. O controle remoto emite um som de alerta quando o nível da bateria do controle remoto estiver baixo (6 a 10%). Um alerta de nível da bateria fraco pode ser cancelado ao pressionar o botão liga/desliga. Um alerta de nível crítico da bateria, que é acionado quando o nível da bateria for inferior a 5%, não pode ser cancelado.

Zona de transmissão ideal

O sinal entre a aeronave e o controle remoto é mais confiável quando ele estiver posicionado na direção da aeronave conforme descrito abaixo.

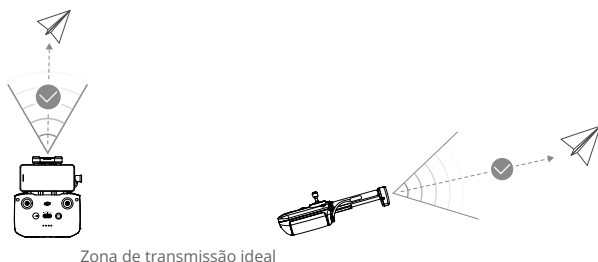

Zona de transmissão ideal

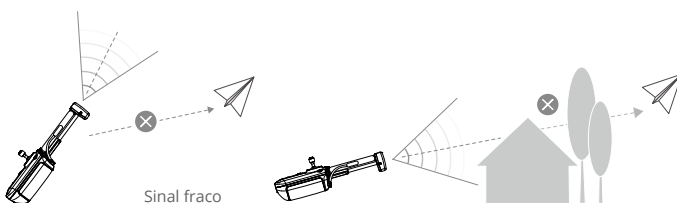

Sinal fraco

Como vincular o controle remoto

O controle remoto já vem vinculado à aeronave ao ser adquirido em um combo. Caso contrário, siga as etapas abaixo para vincular o controle remoto à aeronave após a ativação.

1. Ligue a aeronave e o controle remoto.
2. Abra o DJI Fly.
3. Na visualização da câmera, toque em ●●● e selecione Controle, e depois, Parear com a aeronave (Vincular).
4. Mantenha pressionado o botão liga/desliga da aeronave por mais de quatro segundos. A aeronave emitirá um sinal sonoro quando estiver pronta para a vinculação. Depois que a vinculação for bem-sucedida, a aeronave emitirá dois sinais sonoros e os LEDs de nível da bateria do controle remoto acenderão continuamente.



- Certifique-se de que o controle remoto esteja a uma distância máxima de 0,5 m da aeronave durante a vinculação.
- O controle remoto se desvinculará sozinho de uma aeronave se um novo controle remoto for vinculado à mesma aeronave.
- Desligue o Bluetooth e o Wi-Fi do dispositivo móvel para obter a transmissão de vídeo ideal.



- Carregue completamente o controle remoto antes de cada voo. O controle remoto emite um alerta quando o nível da bateria estiver baixo.
- O controle remoto emitirá um som de alerta se estiver ligado e não tiver sido usado por 5 minutos. Após 6 minutos, o controle remoto desligará automaticamente. Mova os pinos de controle ou pressione qualquer botão para cancelar o alerta.
- Ajuste o suporte do dispositivo móvel para garantir que ele esteja seguro.
- Carregue totalmente a bateria pelo menos uma vez a cada três meses para preservar sua integridade.

Aplicativo DJI Fly

Esta seção introduz as principais funções do aplicativo DJI Fly.

Aplicativo DJI Fly

Tela inicial

Inicie o DJI Fly e entre na tela inicial.



Áreas populares de voo

Visualize ou compartilhe locais adequados de voos e captura de imagens nas proximidades, saiba mais sobre as zonas GEO e visualize fotos aéreas de diferentes locais tiradas por outros usuários.

Academia

Toque no ícone no canto superior direito para entrar na Academia e visualizar tutoriais de produtos, dicas de voo, avisos de segurança de voo e manuais.

Álbum

Visualize fotos e vídeos na aeronave e no seu dispositivo móvel ou no controle remoto CR DJI. Toque em Criar e selecione Modelos ou Pro. Os Modelos oferecem o recurso de edição automática das imagens importadas. Pro permite aos usuários editar as imagens manualmente.

- ⚠️ • O controle remoto CR DJI é compatível apenas com a visualização de fotos e vídeos na aeronave e no controle remoto. A função Criar não está disponível no controle remoto CR DJI.

SkyPixel

Entre no SkyPixel para ver vídeos e fotos compartilhados por usuários.

Perfil

Visualize informações da conta e caixa-preta; acesse o fórum e a loja online da DJI; acesse o recurso Find My Drone e outras configurações, como atualizações de firmware, visualização da câmera, dados em cache, privacidade da conta e idioma.

Visualização da câmera

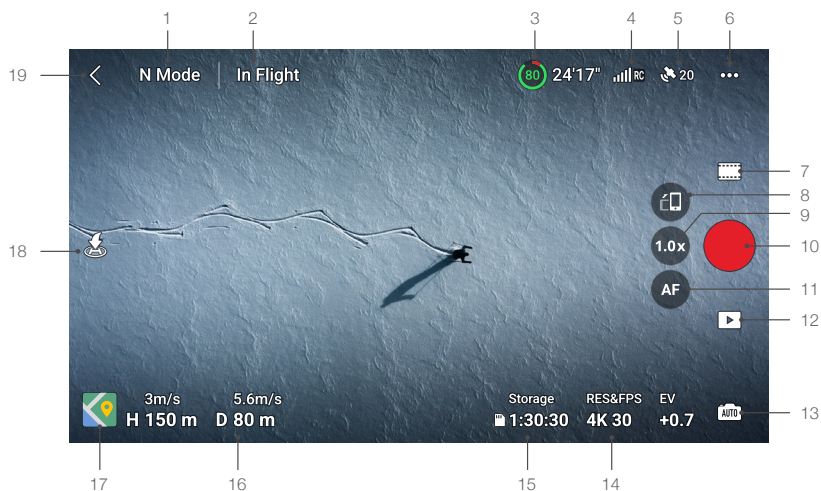

1. Modo de voo

Modo N: Exibe o modo de voo atual.

2. Barra de status do sistema

Durante o voo: Indica o status de voo da aeronave e exibe várias mensagens de alerta. Clique para ver mais informações quando um alerta aparecer.

3. Informações sobre a bateria

80 24'17" : Exibe o nível da bateria atual e o tempo de voo restante.

4. Força do sinal do downlink de vídeo

Controle remoto (CR) : Exibe a força do sinal do downlink de vídeo entre a aeronave e o controle remoto.

5. Status do GNSS

20 : Exibe a força do sinal GNSS atual. Toque para verificar o status do sinal GNSS. O Ponto de origem pode ser atualizado quando o ícone estiver branco, o que indica que o sinal GNSS está forte.

6. Configurações do sistema

... : As configurações do sistema apresentam informações sobre segurança, controle, sobre a câmera e transmissão.

• Segurança

RTH: Toque para definir a altitude de Retorno à Base (RTH) e atualizar o Ponto de origem.

Proteção de voo: Toque para definir a altitude máxima e a distância máxima de voo.

Sensores: Toque para ver o status da UMI e da bússola e comece a calibrar, se necessário.

Desbloquear Zona GEO: Clique para visualizar informações sobre desbloqueio de zonas GEO.

O recurso Find My Drone usa o mapa para ajuda a encontrar a localização da aeronave no solo.

Bateria: Toque para ver as informações da bateria, como status da célula de bateria, número de série e quantidade de carregamentos.

As Configurações avançadas de segurança incluem configurações de comportamento da aeronave quando o sinal do controle remoto é perdido e de desligamento das hélices durante o voo em caso de emergências.

O comportamento da aeronave quando o sinal do controle remoto é perdido pode ser definido como Retorno à Base (RTH), Descida ou Voo estacionário.

“Apenas emergência” significa que os motores só devem ser interrompidos no meio do voo em caso de emergência, como no caso de uma colisão, pane do motor, se a aeronave estiver dando piruetas no ar ou se a aeronave estiver fora de controle e subindo ou descendo muito rapidamente. “A qualquer momento” indica que os motores podem ser parados no meio do voo a qualquer momento, uma vez que o usuário executar um Comando combinado do joystick (CSC). Observe que o usuário precisa pressionar os pinos de controle por 2 s enquanto executa o CSC para interromper os motores em pleno voo.



• A interrupção dos motores em pleno voo causará a queda da aeronave.

Caso acessórios como Protetores de hélices estiverem acoplados à aeronave, recomenda-se habilitar o modo de Cargas para maior segurança. Após a decolagem, o modo de Cargas será habilitado automaticamente caso uma carga seja detectada. O desempenho de voo será reduzido consideravelmente ao voar com qualquer carga. Observe que a altura máx. de serviço acima do nível do mar é de 1.500 m e a velocidade máxima e alcance de voo são limitados quando o Modo de cargas estiver habilitado.

• Controle

Configurações da aeronave: Define as unidades de medida.

Configurações do estabilizador: Toque para definir o modo do estabilizador, entrar nas configurações avançadas, realizar a calibração do estabilizador e recentralizar ou inclinar o estabilizador para baixo.

Configurações do controle remoto: Clique para definir a função do botão personalizável, calibrar o controle remoto, alternar entre os modos dos pinos de controle (Modo 1, Modo 2, Modo 3 ou Modo personalizado) ou definir as configurações avançadas do controle remoto.

Tutorial de voo para iniciantes: Exibe o tutorial de voo.

Conectar à aeronave: Quando a aeronave não estiver vinculada ao controle remoto, toque para iniciar a vinculação.

• Câmera

Configurações dos parâmetros da câmera: Exibe configurações diferentes de acordo com o modo de disparo.

Configurações gerais: Toque para visualizar e definir o histograma, aviso de superexposição, nível de pico, linhas de grade e equilíbrio de branco.

Local de armazenamento: Clique para verificar a capacidade e o formato do cartão microSD. Escolha a opção de sincronizar automaticamente fotos em HD com o dispositivo móvel, habilitar o cache durante a gravação e ajustar as configurações capacidade máxima para cache de vídeo.

Redefinir configurações da câmera: Toque para restaurar os parâmetros da câmera com as configurações originais.



- O controle remoto CR DJI não é compatível com a função Sincronização automática de fotos em HD.
-

• Transmissão

Uma plataforma de transmissão ao vivo pode ser selecionada para transmitir a visão da câmera em tempo real.

A banda de frequência e o modo de canal também podem ser definidos nas configurações de transmissão.



- O controle remoto CR DJI não é compatível com função Transmissão ao vivo.
-

• Sobre

Veja informações do dispositivo, informações do firmware, versão do aplicativo, versão da bateria e muito mais.

7. Modos de disparo

Foto: Único, AEB, Captura cronometrada.

Vídeo

QuickShots: Escolha entre Dronie, Foguete, Órbita, Helix e Boomerang.

Panorâmica: Escolha entre Esfera, 180° e Grande angular.

8. Alternância entre o modo Retrato/Paisagem

 : Toque para alternar entre os modos Retrato e Paisagem. A câmera girará 90 graus quando mudar para o modo Retrato, para fazer vídeos e fotos nesse modo.

9. Zoom

 : O ícone mostra a razão de zoom. Toque para mudar a proporção do zoom. Toque e mantenha pressionado o ícone para expandir a barra de zoom e deslize a barra para ajustar a razão de zoom.

10. Botão de Gravação/Obturador

 : Toque para tirar uma foto ou iniciar ou parar a gravação.

11. Botão de foco

 : Toque no ícone para alternar o modo de foco. Toque e mantenha pressionado o ícone para expandir a barra de foco e deslize a barra para ajustar o foco da câmera.

12. Reprodução

 : Clique para entrar em Reprodução e pré-visualizar fotos e vídeos assim que forem capturados.

13. Comutador de modos da câmera

 : Escolha entre os modos Automático e o modo Pro no modo foto. Os parâmetros são diferentes em cada modo.

14. Parâmetros de disparo

RES&FPS EV
4K 30 + 0,7 : Exibe os parâmetros de disparo atuais. Clique para acessar as configurações dos parâmetros.

15. Informações do cartão microSD

Armazenamento

1:30:30 : Exibe o número de fotos ou tempo de gravação de vídeo restante no cartão microSD atual. Toque para ver a capacidade disponível do cartão microSD.

16. Telemetria de voo

H 150 m: Distância vertical da aeronave até o Ponto de origem.

D 80 m: Distância horizontal da aeronave até o Ponto de origem.

3 m/s: Velocidade vertical da aeronave.

5,6 m/s: Velocidade horizontal da aeronave.

17. Mapa

: Toque para alternar para o Indicador de atitude, que exibe informações como a orientação e o ângulo de inclinação da aeronave, assim como as localizações do controle remoto e do Ponto de origem.

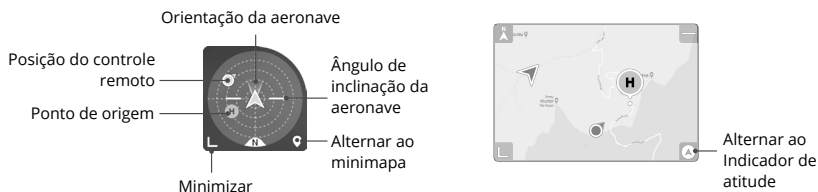

18. Decolagem/pouso/RTH automáticos

/ : Clique no ícone. Quando o lembrete aparecer, pressione e segure o botão para iniciar a decolagem ou aterrissagem automática.

: Toque para iniciar o procedimento de Smart RTH e fazer com que a aeronave retorne ao último Ponto de origem registrado.

19. Voltar

: Toque para retornar à tela inicial.

Toque e mantenha pressionado qualquer lugar da tela da visualização da câmera até que a barra de ajuste do estabilizador apareça. Deslize a barra para ajustar o ângulo do estabilizador.

Toque na tela para habilitar foco ou medição de local. O foco ou medição de local serão exibidos de forma diferente dependendo do modo de foco, modo de exposição e modo de medição de local. Após usar a medição de local, pressione e mantenha a tela pressionada para bloquear a exposição. Para desbloquear a exposição, pressione e mantenha a tela pressionada novamente.



- Carregue totalmente seu dispositivo móvel antes de iniciar o DJI Fly.
 - Um plano de dados do celular é necessário para operar o aplicativo DJI Fly. Consulte a sua operadora de celular para orientar-se quanto a taxas de dados sem fio.
 - NÃO atenda chamadas telefônicas, envie mensagens de texto ou utilize outras funções durante o voo se estiver usando um telefone celular como seu dispositivo de exibição.
 - Leia cuidadosamente todas as mensagens de segurança, mensagens de aviso e isenções de responsabilidade. Esteja familiarizado com as regulamentações relevantes da sua área. Você é exclusivamente responsável por estar ciente de todas as regulamentações relevantes e por voar de acordo com elas.
 - a) Leia e compreenda as mensagens de advertência antes de utilizar os recursos de Decolagem automática e Pouso automático.
 - b) Leia e compreenda as mensagens de advertência e as isenções de responsabilidade antes de configurar a altitude acima do limite padrão.
 - c) Leia e compreenda as mensagens de advertência e as isenções de responsabilidade antes de alternar entre os modos de voo.
 - d) Leia e compreenda as mensagens de advertência e os avisos de isenção de responsabilidade perto ou dentro de Zonas GEO.
 - e) Leia e compreenda as mensagens de advertência antes de usar os modos de voo inteligente.
 - Pouse a aeronave imediatamente em um local seguro se um aviso for exibido no aplicativo.
 - Revise todas as mensagens de aviso na lista de verificação exibida no aplicativo antes de cada voo.
 - Use o tutorial no aplicativo para praticar as suas habilidades de voo caso nunca tenha operado a aeronave ou se não tiver experiência suficiente para sentir-se à vontade em operar a aeronave.
 - Armazene em cache os dados do mapa da área em que você pretende voar com a aeronave, conectando à internet antes de cada voo.
 - O aplicativo foi desenvolvido para auxiliar suas operações. Use-o com bom senso e NÃO dependa dele para controlar a aeronave. A utilização do aplicativo está sujeita aos Termos de Uso do DJI Fly e à Política de Privacidade da DJI. Leia-os atentamente no aplicativo.
-

Voo

Esta seção descreve práticas seguras e restrições de voo.

Voo

Após concluir a preparação pré-voo, recomenda-se testar suas habilidades e praticar o voo com segurança. Certifique-se de que todos os voos sejam realizados em uma área aberta. Cumpra estritamente as leis e regulamentos locais ao voar. Leia as Diretrizes de segurança antes de voar e garanta o uso seguro do produto.

Requisitos ambientais de voo

1. Não opere a aeronave em condições climáticas adversas, como chuva, neve, neblina e velocidades de vento acima de 10,7 m/s.
2. Voe somente em áreas abertas. Edifícios altos e estruturas grandes de metal podem afetar a precisão da bússola e do sistema GNSS integrados. Recomenda-se manter a aeronave a pelo menos 10 m de distância de estruturas.
3. Evite obstáculos, multidões, linhas de alta tensão, árvores e cursos de água (recomenda-se uma altura de no mínimo 3 m acima da água).
4. Minimizar a interferência evitando áreas com altos níveis de eletromagnetismo, como locais próximos a linhas de tensão, estações base, subestações elétricas e torres de transmissão.
5. O desempenho da aeronave e de sua bateria é limitado durante voos em altitudes elevadas. Voe com cuidado. O teto máximo de operação da aeronave acima do nível do mar é de 4.000 m durante o voo com a Bateria de Voo Inteligente. Se a Bateria de Voo Inteligente Plus for usada, o teto máximo de operação acima do nível do mar cai para 3.000 m. Se um protetor de hélice estiver instalado na aeronave com a Bateria de Voo Inteligente, o teto máximo de operação acima do nível do mar passa a ser de 1.500 m.
6. O GNSS não pode ser usado na aeronave nas regiões polares. Em vez disso, utilize o sistema visual.
7. NÃO decole a partir de objetos em movimento, como carros e navios.
8. NÃO use a aeronave em ambientes apresentando riscos de incêndio ou explosão.

Limites de voo

Sistema GEO (Ambiente geoespacial online)

O sistema de Ambiente geoespacial online (Geospatial Environment Online, GEO) da DJI é um sistema mundial que fornece informações sobre segurança de voo e atualizações de restrições, e previne que UAVs sobrevoem espaços aéreos restritos. Em circunstâncias excepcionais, as áreas restritas podem ser liberadas para permitir voos. Antes disso, o usuário precisa enviar uma solicitação de liberação com base no nível de restrição na área de voo pretendida. O sistema GEO pode não estar totalmente em conformidade com leis e regulamentos locais. Os usuários serão responsáveis pela sua própria segurança de voo e precisam consultar as autoridades locais a respeito das exigências legais e regulatórias relevantes antes de solicitar a liberação de voo em uma área restrita. Para obter mais informações sobre o sistema GEO, acesse <https://www.dji.com/flysafe>.

Limites de voo

Por motivos de segurança, os voos estão limitados por padrão para ajudar os usuários a operar esta aeronave com segurança. Os usuários podem definir limites de voo em altura e distância. Limites de altitude e distância e as Zonas GEO funcionam em conjunto para administrar a segurança do voo quando GNSS estiver disponível. Somente a altitude pode ser limitada quando o GNSS não estiver disponível.

Limites de altitude e distância de voo

A altitude de voo máxima restringe a altitude de voo de uma aeronave, enquanto a distância de voo máxima restringe o raio de voo de uma aeronave em torno do Ponto de origem. Esses limites podem ser definidos usando o aplicativo DJI Fly para aumentar a segurança de voo.

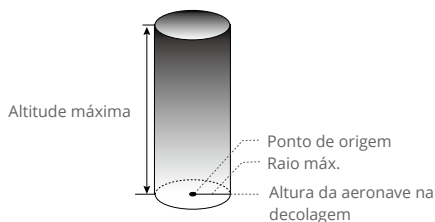

Ponto de origem sem atualização manual durante o voo

Com GNSS disponível

	Limites de voo	Aplicativo DJI Fly	Indicador de status da aeronave
Altitude máxima	A altitude da aeronave não pode exceder o valor especificado	Aviso: limite de altura atingido	Vermelho e verde piscando alternadamente
Raio máximo	A distância de voo deve estar dentro do raio máximo	Aviso: limite de distância atingido	

Quando o GNSS estiver fraco

	Limites de voo	Aplicativo DJI Fly	Indicador de status da aeronave
Altitude máxima	A altura estará restrita a 5 m quando o sinal GNSS estiver fraco e o sistema de detecção por infravermelho estiver em funcionamento. A altura estará restrita a 30 m quando o sinal GNSS estiver fraco e o sistema de detecção por infravermelho não estiver em funcionamento.	Aviso: limite de altura atingido.	Pisca em vermelho e verde alternadamente
Raio máximo	As restrições no raio estão desabilitadas e avisos de alerta não podem ser recebidos no aplicativo.		

- ⚠ • Não haverá limite de altitude se o sinal GNSS ficar fraco durante o voo, desde que o sinal GNSS seja mais forte do que fraco (barras de sinal brancas ou amarelas) quando a aeronave foi ligada.
- Se a aeronave estiver em uma zona GEO e houver sinal GNSS fraco ou inexistente, o indicador de status da aeronave ficará vermelho por 5 segundos a cada 12 segundos.

- ⚠ • Se a aeronave atingir um dos limites de altitude ou raio, ainda será possível controlá-la, mas não será possível voar mais longe. Se a aeronave voar fora do raio máximo, ela voará de volta ao alcance automaticamente quando o sinal GNSS estiver forte.
- Por motivos de segurança, não voe próximo a aeroportos, estradas, estações de trem, linhas de trem, centros de cidades ou outras áreas restritas. Voar com a aeronave sempre em seu campo de visão.

Zonas GEO

Todas as Zonas GEO estão listadas no site oficial da DJI em <http://www.dji.com/flysafe>. As Zonas GEO são divididas em diferentes categorias e incluem locais como aeroportos, campos de voo onde aeronaves tripuladas operem em baixas altitudes, fronteiras entre países e locais restritos, como usinas de energia.

Você receberá um aviso no DJI Fly se sua aeronave estiver se aproximando de uma zona GEO e a aeronave será impedida de voar na área.

Lista de verificação pré-voo

1. Certifique-se de que o controle remoto, a Bateria de Voo Inteligente e o dispositivo móvel estejam totalmente carregados.
2. Certifique-se de que o protetor de estabilizador seja removido.
3. Certifique-se de que os braços da aeronave estejam abertos.
4. Certifique-se de que a Bateria de Voo Inteligente e as hélices estejam presas com segurança.
5. Certifique-se de que o estabilizador e a câmera estejam funcionando normalmente.
6. Certifique-se de que não haja nada obstruindo os motores e que eles estejam funcionando normalmente.
7. Certifique-se de que o DJI Fly esteja bem conectado à aeronave.
8. Certifique-se de que todas as lentes da câmera e os sensores estejam limpos.
9. Use somente peças originais DJI ou peças certificadas pela DJI. Peças não autorizadas ou peças de fabricantes não certificados pela DJI podem causar mau funcionamento do sistema e comprometer a segurança.

Decolagem e pouso automáticos



Decolagem automática

Utilize a função de decolagem automática:

1. Execute o aplicativo DJI Fly e entre no modo de visualização da câmera.
2. Conclua todos os passos na lista de verificação antes do voo.
3. Toque em . Se houver condições seguras para a decolagem, pressione e segure o botão para confirmar.
4. A aeronave decolará e fará voo estacionário a aproximadamente 1,2 m acima do solo.

Aterrissagem automática

Utilize a função de Pouso automático:

1. Toque em . Se houver condições seguras de pouso, pressione e segure o botão para confirmar.
2. O pouso automático pode ser cancelado tocando em .
3. Se o sistema visual inferior estiver funcionando normalmente, a proteção de pouso será ativada.
4. Os motores desligarão automaticamente após o pouso.

 • Escolha o local apropriado para pouso.

Partida e parada dos motores

Partida dos motores

Execute o Comando combinado do joystick (CSC) conforme mostrado abaixo para ligar os motores. Após os motores começarem a girar, libere os dois pinos simultaneamente.



Parada dos motores

Quando a aeronave estiver em solo e os motores estiverem girando, há duas formas de interromper os motores:

Método 1: Empurre o pino do acelerador para baixo e segure. Os motores serão interrompidos após um segundo.

Método 2: Execute o mesmo CSC utilizado para iniciar os motores e segure. Os motores irão parar após dois segundos.

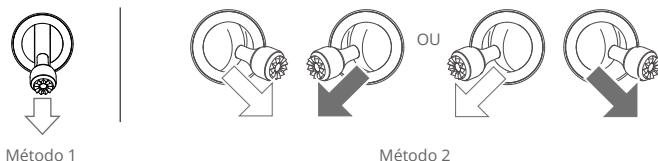

Como parar os motores em pleno voo

A interrupção dos motores em pleno voo causará a queda da aeronave. NÃO desligue os motores em pleno voo, a menos que haja uma situação de emergência, por exemplo, se ocorrer uma colisão ou se a aeronave estiver fora de controle e subindo ou descendo muito rapidamente ou dando piruetas no ar. Para interromper os motores no meio do voo, execute o mesmo CSC utilizado para iniciar os motores. Observe que o usuário precisa pressionar os pinos de controle por 2 s enquanto executa o CSC para interromper os motores. A configuração padrão pode ser alterada no DJI Fly.

Teste de voo

Procedimentos de decolagem/pouso

1. Coloque a aeronave em uma área aberta e plana com a traseira da aeronave voltado para você.
2. Ligue o controle remoto e a aeronave.
3. Execute o aplicativo DJI Fly e entre no modo de visualização da câmera.
4. Espere a conclusão do autodiagnóstico da aeronave. Se o DJI Fly não apresentar nenhum aviso irregular, você pode ligar os motores.
5. Empurre o pino do acelerador para cima devagar para decolar.
6. Para pousar, faça um voo estacionário sobre uma superfície nivelada e, suavemente, pressione o pino do acelerador para baixo para descer.
7. Os motores serão interrompidos automaticamente após o pouso.
8. Desligue a aeronave antes de desligar o controle remoto.

Sugestões e dicas de vídeo

1. A lista de verificação pré-voo foi projetada para ajudá-lo a voar com segurança e gravar vídeos durante o voo. Consulte a lista de verificação pré-voo completa antes de cada voo.
2. Selecione o modo de operação do estabilizador desejado no DJI Fly.
3. Recomenda-se tirar fotos ou gravar vídeos ao voar no modo Normal ou Cine.
4. NÃO voe em clima desfavorável, como em dias chuvosos ou com muito vento.
5. Escolha as configurações da câmera de acordo com suas necessidades.
6. Execute testes de voo para estabelecer rotas de voo e pré-visualizar cenas.
7. Empurre os pinos de controle com cuidado para garantir o movimento suave e estável da aeronave.



- Certifique-se de colocar a aeronave em uma superfície plana e estável antes da decolagem. NÃO decole da palma da sua mão ou enquanto segura a aeronave com as mãos.
-

Apêndice

Especificações

Aeronave	
Peso de decolagem	<p>248 g</p> <p>O peso padrão da aeronave (incluindo a Bateria de Voo Inteligente do DJI Mini 3 Pro, as hélices e um cartão microSD). O peso real do produto pode variar devido a diferenças em relação aos materiais do lote e a fatores externos. Alguns países ou regiões não exigem registro. Confira as regras e regulamentações locais antes do uso.</p> <p>Com a Bateria de Voo Inteligente Plus do DJI Mini 3 Pro, o peso da aeronave será superior a 249 g (cerca de 290 g). Verifique e cumpra estritamente as leis e os regulamentos locais antes de voar.</p>
Dimensões (C × L × A)	<p>Dobrada (sem as hélices): 148 × 90 × 62 mm</p> <p>Desdobrada (com hélices): 251 × 362 × 72 mm</p>
Distância diagonal	247 mm
Velocidade máx. de ascensão	<p>Modo S: 5 m/s</p> <p>Modo N: 3 m/s</p> <p>Modo C: 2 m/s</p>
Velocidade máx. de descensão	<p>Modo S: 3,5 m/s</p> <p>Modo N: 3 m/s</p> <p>Modo C: 1,5 m/s</p>
Velocidade horizontal máxima (próximo ao nível do mar, sem vento)	<p>Modo S: 16 m/s</p> <p>Modo N: 10 m/s</p> <p>Modo C: 6 m/s</p>
Altitude máx. de decolagem acima do nível do mar	<p>Com Bateria de Voo Inteligente: 4.000 m</p> <p>Com Bateria de Voo Inteligente Plus: 3.000 m</p> <p>Com Bateria de Voo Inteligente e protetor de hélice: 1.500 m</p>
Duração máx. de voo	<p>38 minutos (com Bateria de Voo Inteligente e velocidade de voo de 21,6 km/h em condições sem vento)</p> <p>51 minutos (com Bateria de Voo Inteligente Plus e velocidade de voo de 21,6 km/h em condições sem vento)</p>
Duração máx. de voo estacionário	<p>33 minutos (com Bateria de Voo Inteligente e em condições sem vento)</p> <p>44 minutos (com Bateria de Voo Inteligente Plus e em condições sem vento)</p>
Distância máxima de voo	<p>18 km (com Bateria de Voo Inteligente e medido durante voo a 43,2 km/h em condições sem vento)</p> <p>25 km (com Bateria de Voo Inteligente Plus e medido durante voo a 43,2 km/h em condições sem vento)</p>
Resistência máx. ao vento	10,7 m/s
Ângulo de inclinação máx.	<p>Modo S: 40° (voo para frente); 35° (voo para trás)</p> <p>Modo N: 25°</p> <p>Modo C: 25°</p>

Velocidade angular máx.	<p>Modo S: 130°/s por padrão (o intervalo ajustável no DJI Fly é de 20 a 250°/s)</p> <p>Modo N: 75°/s por padrão (o intervalo ajustável no DJI Fly é de 20 a 120°/s)</p> <p>Modo C: 30°/s por padrão (o intervalo ajustável no DJI Fly é de 20 a 60°/s)</p>
Temperatura de funcionamento	-10° a 40 °C
GNSS	GPS + GLONASS + Galileo
Alcance de precisão em voo estacionário	<p>Vertical: Posicionamento visual: ± 0,1 m; posicionamento GNSS: ± 0,5 m</p> <p>Horizontal: Posicionamento visual: ± 0,3 m; posicionamento GNSS: ± 1,5 m</p>
Transmissão	
Sistema de transmissão de vídeo	O2
Frequência de funcionamento	2,4 a 2,4835 GHz; 5,725 a 5,850 GHz
Potência do transmissor (EIRP)	<p>2,4 GHz: <26 dBm (FCC), <20 dBm (CE/SRRC/MIC)</p> <p>5,8 GHz: < 26 dBm (FCC/SRRC), < 14 dBm (CE)</p>
Wi-Fi	
Protocolo	802.11 a/b/g/n/ac
Frequência de funcionamento	2,4 a 2,4835 GHz; 5,725 a 5,850 GHz
Potência do transmissor (EIRP)	<p>2,4 GHz: < 19 dBm (FCC/CE/SRRC/MIC)</p> <p>5,8 GHz: < 20 dBm (FCC/SRRC), < 14 dBm (CE)</p>
Bluetooth	
Protocolo	Bluetooth 5.2
Frequência de funcionamento	2,400 a 2,4835 GHz
Potência do transmissor (EIRP)	< 8 dBm
Estabilizador	
Alcance mecânico	<p>Inclinação: -135° a +80°</p> <p>Rotação: -135° a +45°</p> <p>Giro: -30° a +30°</p>
Alcance controlável	<p>Inclinação: -90° a +60°</p> <p>Rotação: 0° ou -90° (Paisagem ou Retrato)</p>
Estabilização	Triaxial (inclinação, rotação e giro)
Velocidade máxima de controle (inclinação)	100°/s
Alcance da vibração angular	±0,01°
Sistema de detecção	
Sistema visual inferior	Alcance de voo estacionário com precisão: 0,5 m a 10 m

Ambiente operacional	Superfícies discerníveis, não refletivas, com refletividade difusa de > 20% e Iluminação adequada de > 15 lux
Câmera	
Sensor de imagem	CMOS de 1/1,3", píxeis efetivos: 12 MP
Lente	FOV: 82,1° Formato equivalente: 24 mm Abertura: f/1.7 Faixa de disparo: 1 m a infinito
ISO	Vídeo: 100 a 3200 Foto: 100 a 3200
Velocidade do obturador eletrônico	1/8.000 – 2s
Dimensões máximas da imagem	4.000 × 3.000
Parâmetros e modos de fotografia	Único: 12 MP Único: 12 MP 2/3/5/7/10/15/20/30/60 s (JPEG) 5/7/10/15/20/30/60 s (JPEG+RAW) Variação da exposição automática (AEB): 12 MP, 3 quadros em bracketing a 0,7 EV Pano: Esfera, 180°, Grande angular Modo em HDR: HDR compatível no Modo de Disparo Único
Formatos de fotos	JPEG/DNG (RAW)
Resolução de vídeo	4K: 3840 × 2160 a 24/25/30 fps 2,7K: 2720×1530 a 24/25/30/48/50/60 fps FHD: 1920×1080 a 24/25/30/48/50/60 fps Modo em HDR: HDR compatível ao gravar a 24/25/30 fps
Formato de vídeo	MP4 (H.264)
Taxa de bites máx. do vídeo	100 Mbps
Sistemas de arquivo suportados	FAT32 (≤ 32 GB) exFAT (> 32 GB)
Zoom digital	4K: 2x 2,7K: 3x FHD: 4x
Controle remoto DJI RC-N1	
Transmissão	
Sistema de transmissão de vídeo	Ao ser utilizado com diferentes configurações de hardware da aeronave, o controle remoto DJI RC-N1 selecionará automaticamente a versão do firmware correspondente para atualização. Ele é compatível com a tecnologia de transmissão O2 quando vinculado ao DJI Mini 3.
Qualidade da transmissão ao vivo	720p a 30 fps

Frequência de funcionamento	2,4 a 2,4835 GHz; 5,725 a 5,850 GHz
Potência do transmissor (EIRP)	2,4 GHz: <26 dBm (FCC), <20 dBm (CE/SRRC/MIC) 5,8 GHz: <26 dBm (FCC), <23 dBm (SRRC), <14 dBm (CE) 10 km (FCC); 6 km (CE/SRRC/MIC)
Distância máx. de transmissão (sem obstrução, sem interferência)	Dados testados sob diferentes padrões em áreas abertas e sem interferências. Refere-se apenas à distância máxima de voo em uma única direção, sem levar em consideração o Retorno à Base (RTH). Atente-se às notificações de RTH no aplicativo DJI Fly durante o voo em si. Forte interferência (por exemplo, centro da cidade): aprox. 1,5 a 3 km Interferência moderada (por exemplo, subúrbios, cidades pequenas): aprox. 3 a 6 km Sem interferência (por exemplo, áreas rurais, praias): aprox. 6 a 10 km
Distância de transmissão (em situações comuns, em conformidade com o padrão FCC)	Dados testados em conformidade com o padrão FCC em áreas abertas e sem interferências. Valores apenas para referência. Atente-se às notificações de RTH no aplicativo DJI Fly durante o voo em si.
Geral	
Temperatura de funcionamento	-10° a 40 °C
Capacidade da bateria	5.200 mAh
Tipo de bateria	Li-ion
Sistema químico	LiNiMnCoO2
Vtagem/corrente de funcionamento	1.200 mA a 3,6 V (com dispositivo Android) 700 mA a 3,6 V (com dispositivo iOS)
Dimensões dos dispositivos móveis suportados	180 × 86 × 10 mm (Altura×Largura×Espessura)
Tipos de entradas USB suportadas	Lightning, Micro USB (tipo B), USB-C
Duração máx. da bateria	6 horas (sem carregar quaisquer dispositivos móveis) 4 horas (ao carregar um dispositivo móvel)
Controle remoto CR DJI	
Transmissão	
Sistema de transmissão de vídeo	Ao ser usado com diferentes configurações de hardware da aeronave, o controle remoto DJI RC-N1 selecionará automaticamente a versão do firmware correspondente para atualização. Ele é compatível com a tecnologia de transmissão O2 quando vinculado ao DJI Mini 3.
Frequência de funcionamento	2,4 a 2,4835 GHz; 5,725 a 5,850 GHz

Potência do transmissor (EIRP)	2,4 GHz: <26 dBm (FCC), <20 dBm (CE/SRRC/MIC) 5,8 GHz: <26 dBm (FCC), <23 dBm (SRRC), <14 dBm (CE) 10 km (FCC); 6 km (CE/SRRC/MIC)
Distância máx. de transmissão (sem obstrução, sem interferência)	Dados testados sob diferentes padrões em áreas abertas e sem interferências. Refere-se apenas à distância máxima de voo em uma única direção, sem levar em consideração o Retorno à Base (RTH). Atente-se às notificações de RTH no aplicativo DJI Fly durante o voo em si.
Distância de transmissão (em situações comuns, em conformidade com o padrão FCC)	Forte interferência (por exemplo, centro da cidade): 1,5 a 3 km Interferência moderada (por exemplo, subúrbios, cidades pequenas): 3 a 6 km Sem interferência (por exemplo, áreas rurais, praias): 6 a 10 km Dados testados em conformidade com o padrão FCC em áreas abertas e sem interferências. Valores apenas para referência. Atente-se às notificações de RTH no aplicativo DJI Fly durante o voo em si.
Wi-Fi	
Protocolo	802.11a/b/g/n
Frequência de funcionamento	2,400 a 2,4835 GHz; 5,150 a 5,250 GHz; 5,725 a 5,850 GHz
Potência do transmissor (EIRP)	2,4 GHz: < 23 dBm (FCC); < 20 dBm (CE/SRRC/MIC) 5,1 GHz: < 23 dBm (FCC/CE/SRRC/MIC) 5,8 GHz: < 23 dBm (FCC/SRRC), < 14 dBm (CE)
Bluetooth	
Protocolo	Bluetooth 4.2
Frequência de funcionamento	2,400 a 2,4835 GHz
Potência do transmissor (EIRP)	< 10 dBm
Geral	
Temperatura de funcionamento	-10° a 40 °C
GNSS	GPS + BeiDou + Galileo
Capacidade da bateria	5.200 mAh
Tipo de bateria	Li-ion
Sistema químico	LiNiMnCoO2
Voltagem/corrente de funcionamento	1.200 mA a 3,6 V
Duração máx. da bateria	Aprox. 4 horas
Capacidade de armazenamento	Compatível com cartão microSD
Cartões microSD compatíveis com o controle remoto CR DJI	Cartão microSD com velocidade UHS-I Classe 3

Cartões microSD recomendados para o controle remoto CR DJI

SanDisk Extreme 64 GB V30 A1 microSDXC
 SanDisk Extreme 128 GB V30 A2 microSDXC
 SanDisk Extreme 256 GB V30 A2 microSDXC
 SanDisk Extreme 512 GB V30 A2 microSDXC
 SanDisk Extreme Pro 64 GB V30 A2 microSDXC
 SanDisk Extreme Pro 256 GB V30 A2 microSDXC
 SanDisk Extreme Pro 400 GB V30 A2 microSDXC
 SanDisk High Endurance 64 GB V30 microSDXC
 SanDisk High Endurance 256 GB V30 microSDXC
 Kingston Canvas Go!Plus 64 GB V30 A2 microSDXC
 Kingston Canvas Go!Plus 256 GB V30 A2 microSDXC
 Lexar High Endurance 64 GB V30 microSDXC
 Lexar High Endurance 128 GB V30 microSDXC
 Lexar 633x 256 GB V30 A1 microSDXC
 Lexar 1066x 64 GB V30 A2 microSDXC
 Samsung EVO Plus 512 GB microSDXC

Bateria de Voo Inteligente

Capacidade da bateria	2.453 mAh
Tensão padrão	7,38 V
Tensão máx. de carga	8,5 V
Tipo de bateria	Li-ion
Sistema químico	LiNiMnCoO2
Energia	18,10 Wh
Peso	Aprox. 80,5 g
Temperatura de carregamento	5° a 40 °C

Tempo de carregamento	64 minutos (com o Carregador USB-C 30 W DJI e a bateria encaixada na aeronave) 56 minutos (com o Carregador USB-C 30 W DJI e a bateria encaixada no Carregador com múltiplas entradas de duas vias do DJI Mini 3 Pro)
-----------------------	--

Carregador recomendado	Carregador USB-C 30 W DJI ou outro carregador USB com fornecimento de energia (30 W) Ao carregar a bateria encaixada na aeronave ou no Carregador com múltiplas entradas de duas vias do DJI Mini 3 Pro, a potência de carregamento máxima será de 30 W.
------------------------	---

Bateria de Voo Inteligente Plus

Capacidade da bateria	3.850 mAh
Tensão padrão	7,38 V
Tensão máx. de carga	8,5 V
Tipo de bateria	Li-ion
Sistema químico	LiNiMnCoO2
Energia	28,4 Wh

Peso	Aprox. 121 g
Temperatura de carregamento	5° a 40 °C
Tempo de carregamento	101 minutos (com o Carregador USB-C 30 W DJI e a bateria encaixada na aeronave) 78 minutos (com o Carregador USB-C 30 W DJI e a bateria encaixada no Carregador com múltiplas entradas de duas vias do DJI Mini 3 Pro)
Carregador recomendado	Carregador USB-C 30 W DJI ou outro carregador USB com fornecimento de energia (30 W) Ao carregar a bateria encaixada na aeronave ou no Carregador com múltiplas entradas de duas vias do DJI Mini 3 Pro, a potência de carregamento máxima será de 30 W.

Carregador com múltiplas entradas de duas vias

Entrada	USB-C: 5 V = 3 A, 9 V = 3 A, 12 V = 3 A
Saída	USB: 5 V = 2 A
Potência nominal	30 W
Tipo de carregamento	Carrega até três baterias em sequência
Temperatura de carregamento	5° a 40 °C
Baterias suportadas	Bateria de Voo Inteligente do DJI Mini 3 Pro (BWX162-2453-7.38) Bateria de Voo Inteligente Plus do DJI Mini 3 Pro (BWX162-3850-7.38)
Aplicativo	
Nome	DJI Fly
Sistema de operação requerido	iOS v11.0 ou posterior; Android v7.0 ou posterior

Armazenamento

Cartões microSD compatíveis com a aeronave	Cartão microSD com velocidade UHS-I Classe 3
Cartões microSD recomendados para a aeronave	SanDisk Extreme 32 GB V30 A1 microSDXC SanDisk Extreme 64 GB V30 A1 microSDXC SanDisk Extreme 128 GB V30 A2 microSDXC SanDisk Extreme 256 GB V30 A2 microSDXC SanDisk Extreme Pro 32 GB V30 A1 microSDXC Kingston Canvas Go!Plus 64 GB V30 A2 microSDXC Kingston Canvas Go!Plus 256 GB V30 A2 microSDXC Kingston Canvas React Plus 64 GB V30 A1 microSDXC Kingston Canvas React Plus 128 GB V30 A1 microSDXC Samsung Pro Plus 256 GB V30 A2 microSDXC



- Os diferentes modos de disparo podem ser compatíveis com diferentes alcances ISO. Consulte o alcance ISO ajustável real dos diferentes modos de gravação no DJI Fly.
 - As fotos tiradas no Modo de Disparo único não possuem efeito em HDR nas seguintes situações:
 - a) Quando a aeronave estiver em movimento ou quando sua estabilidade for comprometida devido à alta velocidade dos ventos;
 - b) Quando o Equilíbrio de branco for configurado ao Modo Manual;
 - c) A câmera está no Modo automático e as configurações de EV ajustadas manualmente;
 - d) A câmera está no Modo automático e a Trava AE habilitada;
 - e) A câmera está no Modo Pro.
-

Atualização de firmware

Use o DJI Fly ou o DJI Assistant 2 (série de drones de consumo) para atualizar o firmware da aeronave e do controle remoto.

Como usar o DJI Fly

Ao conectar a aeronave ou o controle remoto ao DJI Fly, uma notificação será exibida se uma nova atualização de firmware estiver disponível. Para iniciar a atualização, conecte seu controle remoto ou dispositivo móvel à internet e siga as instruções na tela. Observe que você não pode atualizar o firmware se o controle remoto não estiver vinculado à aeronave. É necessário estar conectado à internet.

Como usar o DJI Assistant 2 (série de drones de consumo)

Atualize o firmware da aeronave e do controle remoto separadamente usando o DJI Assistant 2 (série de drones de consumo).

Siga as instruções na tela para atualizar o firmware da aeronave:

1. Abra o DJI Assistant 2 (série de drones de consumo) no seu computador e faça login com sua conta da DJI.
2. Ligue a aeronave e conecte-a a um computador usando a entrada USB-C em até 20 segundos.
3. Selecione o DJI Mini 3 e clique em Atualizações de firmware.
4. Selecione a versão do firmware.
5. Aguarde até que o firmware seja baixado. A atualização do firmware será iniciada automaticamente.
6. Aguarde a conclusão da atualização do firmware.

Siga as instruções abaixo para atualizar o firmware do controle remoto:

1. Abra o DJI Assistant 2 (série de drones de consumo) no seu computador e faça login com sua conta da DJI.
2. Ligue o controle remoto e conecte-o ao computador usando a entrada USB-C.
3. Selecione o controle remoto correspondente e clique em Atualizações de firmware.
4. Selecione a versão do firmware.
5. Aguarde até que o firmware seja baixado. A atualização do firmware será iniciada automaticamente.
6. Aguarde a conclusão da atualização do firmware.



- Certifique-se de seguir todas as etapas para atualizar o firmware. Caso contrário, poderá haver falha na atualização.
- A atualização do firmware levará aproximadamente 10 minutos. É normal que o estabilizador fique frouxo, indicadores de status da aeronave piscarem e a aeronave seja reiniciada. Aguarde pacientemente até a atualização ser concluída.
- Certifique-se de que o computador esteja conectado à internet durante a atualização.
- Antes de executar uma atualização, verifique se a aeronave e o controle remoto têm pelo menos 20% de bateria.
- Não desconecte o cabo USB-C durante a atualização.

Informações de pós-vendas

Visite <https://www.dji.com/support> para saber mais sobre as políticas de serviço de pós-vendas, serviços de conserto e suporte.



Contato
SUPORTE DJI

<https://www.dji.com/support>

Este conteúdo está sujeito a alterações.

Baixe a versão mais recente disponível em
<http://www.dji.com/mini-3>

Caso tenha qualquer dúvida sobre este documento, entre em contato com a DJI enviando uma mensagem para DocSupport@dji.com.

dji é uma marca comercial da DJI.

Copyright © 2023 DJI Todos os direitos reservados.